

# KORG

## Pa700



## Pa700

## ORIENTAL

# Quick Start

# Důležité bezpečnostní pokyny

1. Přečtěte si instrukce.
  2. Uchovejte je.
  3. Dbejte všech varování.
  4. Postupujte podle pokynů.
  5. Nepoužívejte přístroj blízko vody.
  6. Čistěte jej pouze suchým hadříkem.
  7. Ponechtejте volné ventilační otvory. Instalujte přesně podle instrukcí výrobce.
  8. Nestavějte jej poblíž zdrojů tepla jako topení, teploměrů, kamen a podobných objektů (včetně zesilovačů), jež produkují teplo.
  9. Dodržujte bezpečnostní směrnice, určující polarizovaný nebo uzemněný typ zástrčky. Polarizovaný typ zástrčky má jeden konektor větší než druhý. Uzemněný typ zástrčky má dvojistou vidlici a třetí uzemňovací otvor. Tento otvor je zde pro vaši bezpečnost. Pokud dodaná zástrčka neodpovídá vaší zásuvce, poraďte se s elektrikářem o výměně za odpovídající model.
  10. Zabraňte tomu, aby se přívodní kabel šlapalo nebo byl skřípnutý, především na obou jeho koncích.
  11. Používejte pouze doplňky a příslušenství, doporučené výrobcem.
  12. Nepoužívejte vozík, podstavec, nebo stolec, kromě těch, které doporučuje výrobce, nebo jsou dodány s produktem. Pokud bude potřeba přístroj přemístit pomocí vozíku, dejte pozor, aby se přístroj nepřevrhl a nezpůsobil tak poranění.
- Chlazení nesmí nic překážet, dbejte tedy na to, aby nebyla ventilační mřížka zakryta například novinami, ubrusem, závěsy, apod.
  - Na přístroj nestavějte žádný otevřený oheň, např. hořící svíčku.
  - Neinstalujte zařízení do malého prostoru, jako jsou knihovny, a podobně.
  - **VAROVÁNÍ** — Tento přístroj musí být zapojen do zásuvky s uzemňovacím kolíkem.
  - Vypnutím vypínačem neoddělíte přístroj zcela od napětí, musíte vytáhnout napětovou šňůru ze zásuvky, pokud nebudete s přístrojem pracovat po delší dobu. Ověřte, zda je hlavní vypínač a hlavní přívod v místnosti snadno dostupný.
  - Přístroj nesmí být vystaven přímému kontaktu s vodou, nestavějte na něj nádoby s vodou, např. vázy.
  - Instalujte produkt poblíž zásuvky, aby byla snadno dosažitelná.
  - Štítek s označením je zespodu na panelu přístroje. Na tomto štítku jsou uvedeny číslo modelu, sériové číslo, požadavky napájení, atd.



13. Vytáhněte přístroj ze zásuvky před bouřkou, nebo pokud nebude delší dobu používán.
14. Servisní zásahy svěřte odborným servisním technikům. Odborný servis je nutný v případě, pokud dojde k jakémukoli poškození přístroje, napájecího kabelu nebo zástrčky, do přístroje vnikne voda, byl vystaven dešti či vlhkosti, upadl nebo jen nefunguje správně.

## Sériové číslo

Zapište si číslo modelu, sériové číslo a datum nákupu níže. Tento manuál si uchovejte, už kvůli těmto informacím o vašem nákupu.

Model \_\_\_\_\_

Sériové č. \_\_\_\_\_ t

Datum zakoupení \_\_\_\_\_



**VAROVÁNÍ** — Zabraňte spolknutí baterií, hrozí chemické popálení. Produkt obsahuje knoflíkovou baterii.

Jestliže dojde ke spolknutí baterie, může dojít k internímu popálení do 2 hodin a může dojít k úmrtí.

Snažte se baterie udržet co nejdále z dosahu dětí. Pokud není kryt baterie dostatečně uzavřený, nepoužívejte produkt, odneste jej z dosahu dětí.

Po spolknutí baterie okamžitě vyhledejte pomoc lékaře.

- **POZOR** — Datum a čas se udržuje lithiovou knoflíkovou baterií. Při nesprávném umístění hrozí exploze baterií. Vyměňte je pouze za stejný nebo rovnocenný typ. Tuto interní baterii nemůže vyměnit uživatel.
- Baterie nevystavujte vlivu přílišného tepla, na slunci, u ohně, atd.
- Likvidaci proveďte podle návodu výrobce.

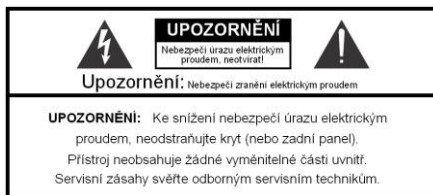

Symbol blesku v rovnostranném trojúhelníku slouží k upozornění uživatele na přítomnost nechráněného „nebezpečného napětí“ uvnitř přístroje jež může při doteku způsobit zranění elektrickým proudem.



Symbol vykřičníku v rovnostranném trojúhelníku varuje uživatele před podstatným zásahem a obsahuje pokyny pro údržbu dle doprovodné literatury.



Tento symbol slouží k identifikaci zařízení Class II, vybavené uzemněním.

Výhradní distributor KORG pro ČR a SR:

**MUSIC PARK**, Na Hraničkách 36, 682 01 Vyškov

Tel.: +420 517 333 993, [www.music-park.cz](http://www.music-park.cz)

[www.facebook.com/musicparkez](http://www.facebook.com/musicparkez)

[www.facebook.com/KORG.cz](http://www.facebook.com/KORG.cz)



Záruční a pozáruční servis zajišťuje firma **MUSIC PARK**, Vyškov.

e-mail: [servis@music-park.cz](mailto:servis@music-park.cz)

*Tento manuál je dodáván výhradně s výrobky v distribuci firmy  
**MUSIC PARK.***

*Užívání, kopírování a rozšiřování tohoto textu je chráněno podle autorského  
zákona a dalších právních norem.*

## Další poznámky

### Automatické vypnutí

Aby se neplýtvalo s energií, Pa700 se automaticky vypne po dvou hodinách nulové aktivity (hry, stisku tlačítek nebo dotykové obrazovky). Vaše data (klávesové sady, styly, songy, apod.) si uložte, než přerušíte práci.

### Manipulace s daty

V případě nesprávné manipulace můžete o data v paměti přijít. Důležitá data nezapomínejte zálohovat na interní harddisk nebo na externí USB disk. Korg nenese odpovědnost za poškození, způsobené ztrátou dat.

### Práce s displejem

Také buďte opatrní, abyste příliš netlačili na displej při přenášení nástroje, např. během zkoušky.

### Čištění

Potřebujete-li přístroj vyčistit, použijte pouze suchý hadřík. Nepoužívejte tekuté čističe, jako je benzín či rozpouštědlo, nebo hořlavé čisticí prostředky.

Při čištění displeje používejte měkký, čistý hadřík. Některé materiály, jako papírové ubrusky, by mohly způsobit poškrábání nebo poškození. Doporučujeme používat utěrky na počítač, speciálně určené pro LCD obrazovky.

Přímo na LCD obrazovku nestříkejte žádný prostředek ve spreji. Vždy aplikujte kapalinu nejprve na utěrku, až s ní na obrazovku.

### Příklady obrazovek

Některé stránky manuálů udávají LCD obrazovky, dokládající probírané funkce a operace. Veškerá jména zvuků, parametrů a hodnot vycházejí z příkladů a nemusí vždy přesně odpovídat tomu, co vidíte na displeji, se kterým pracujete.

### Ochranné známky

Acrobat a PDF jsou registrované obchodní známky Adobe Systems Incorporated. Mac a iOS jsou registrované obchodní značky Apple, Inc. Android je

obchodní značka Google Inc. MS-DOS a Windows jsou registrované ochranné známky Microsoft Corporation. Všechny uvedené obchodní známky jsou v majetku jejich majitelů.

### Poznámka k Open Source

Části tohoto software produktu jsou chráněny

Copyright ©2007 “The FreeType Project”

([www.freetype.org](http://www.freetype.org)). Veškerá práva jsou vyhrazena.

### Prohlášení

Informace obsažené v tomto manuálu jsme důkladně zkontrolovali a ověřili. Díky naší soustavné snaze o vylepšení našich produktů, se mohou specifikace mírně lišit od těch zde v manuálu. KORG nenese žádnou odpovědnost za případné rozdíly mezi specifikacemi a obsahem tohoto manuálu — specifikace jsou předmětem změny bez upozornění.

### Odpovědnost

Produkty KORG jsou vyrobeny s dodržáním přísných specifikací a dodržáním požadavků napětí ve vaší zemi. Tyto produkty jsou chráněny Zárukou distributora KORG jen ve vaší zemi. Jákýkoliv produkt KORG, který nemá svůj Záruční list nebo sériové číslo, je vyřazen ze Záruky a odpovědnosti distributora. Tento požadavek slouží pro vaši vlastní ochranu a bezpečnost.

### Servis a Zákaznické středisko

Ohledně servisu prosíme, kontaktujte vaše nejbližší Autorizované servisní středisko Korg. Více informací o produktech Korg a příslušném software či příslušenství pro klávesový nástroj, kontaktujte nejbližšího autorizovaného distributora Korg. Aktuální informace najdete na našich webových stránkách.

### Udržujte nástroj aktuální

U nástroje lze čas od času provést update na novou verzi operačního systému, vydaného společností Korg. Operační systém si stáhnete zdarma z naší webové stránky. Přečtěte si pokyny, dodané s instalací operačního systému.

Copyright © 2017 KORG Italy SpA

# Obsah

Část I	1	<b>ZAČÍNÁME!</b>
	2	01 Úvod
	13	02 Nastavení pedálů, audio zapojení, stojan na noty
	17	03 Spuštění
	21	04 Základní ovládání
Část II	33	<b>HRANÍ A ZPÍVÁNÍ</b>
	34	05 Hraní zvuky
	43	06 Úprava zvukových sad
	53	07 Tempo a Metronom
	57	08 Hraní styly
	70	09 Úpravy stylů
	74	10 Chord Sequencer
	76	11 Hraní na pady
	78	12 Přehrávání songů
	87	13 Texty, noty a značky
	94	14 Ovládání efektů KAOS
	101	15 Vyhledávání souborů a položek
Část III	105	<b>SONGBOOK</b>
	106	16 Použití SongBooku
Část IV	117	<b>NAHRÁVÁNÍ SONGŮ, TVORBA STYLŮ</b>
	118	17 Nahrávání MIDI songů
	123	18 Nahrávání MP3 Songů
	126	19 Konverze MIDI songu na styl
Část V	129	<b>VIDEO OUT A AUDIO IN</b>
	130	20 Zapojení externího displeje
	132	21 Zapojení audio vstupů
	138	22 Hovor k posluchačům
	139	23 Použití voice/guitar efektů
Část VI	145	<b>APPENDIX</b>
	146	24 Instalace volitelných položek
	153	25 Specifikace

# Část I

# ZAČÍNÁME!

# 01 Úvod

## Vítá vás Pa700!

Děkujeme a gratulujeme k zakoupení profesionálního aranžéru KORG Pa700! Pevně věříme, že vám přinese nespočetné hodiny práce se zvuky skvělého pianu a instrumentálními zvuky, které budí stejně dobrý pocit, jak samy zní!

### Štíhlý, výkonný a snadno použitelný

Díky elegantnímu hliníkovému kabinetu, má Pa700 profesionální a stylový vzhled, tolik žádaný na pódiu i doma. Logicky rozložený hlavní panel zaručuje snadný přístup ke tlačítkům, ovladačům a všem kontrolerům.

Použití Pa700 snadné, díky dotykové obrazovce a jasnému rozložení, modernímu uživatelskému rozhraní, postaveném na ikonách, s reprodukcí reálných objektů v reálném světě.

### Skvělá zkušenost jak sólových hráčů, tak kapely

Pa700 je uzpůsoben tak, aby vám skvěle posloužil jak při živém hraní, tak při skládání doma. Podrobné a přirozené zvuky, i jemně vyladěné umělecké styly byly vytvořeny vynikajícími muzikanty dnešní doby. Budete mít pocit, že hraje na reálné piano – bez ohledu na to, jaký je váš hudební žánr.

Přirozeně responzivní 76 a 61, polovyvážené klaviatury jsou upraveny pro hudebníky všech úrovní, od začátečníků po náročné klávesové hráče, a dodávají kompletně autentický feeling, a plný přístup k ovládání výrazu.

### Víc než jen nahrané zvuky

Obrovská, realistická kolekce klasických a současných klávesových a orchestrálních zvuků, zahrnuje nové, vícevrstvé stereo grand piano (vč. damper a body resonance), a nová elektrická pianu; nové dechové nástroje, basy a nádherné akustické i elektrické kytary; plus nová digitální táhla s leakage a key on/off šumy.

Zvuky byly nahrány s využitím nejnovějších technologií, a vlastní technologie KORG EDS-X (Enhanced Definition Synthesis-eXpanded), což je zvukový generátor, umožňující zdůraznit jemné detaily a jejich přesnou reprodukci. Integrovaný sampler a editor zvuku umožňuje využít nadbytečnou user paměť nově vytvořenými nebo importovanými zvuky.

Všechny tyto autentické zvuky oživnou díky KORG DNC systému (Defined Nuance Control), jenž umožňuje hráči přesně a výrazně využívat i ty nejjemnější nuance a zvukové artikulace. Např. joystick a programovatelné spínače mohou nabídnout vrčení saxofonu, dechové prvky trumpety, klarinetu a harmoniky, a přidat autenticitu pizzicata a ohýbání zvuku ve smyčcové sekci. Uslyšíte dokonce otevírání klapek při nástupu tónu saxofonu, a při jejich zavírání!

### Přirozený poslech

Každý zvuk Pa700 jde přes nezávislý EQ a efektní procesor studiové kvality, který dále zjemňuje váš zvuk, než projde na stereo audio výstupy v té nejvyšší kvalitě. Efekty zahrnují standardní reverby a delay, ale také méně obvyklé efekty (např. Vocoder), realistické simulátory zesilovačů a důkladně promyšlených vintage efektů. Finální masteringové efekty tvoří hlasitější, čistější, plnější a uhlazenější zvuky.

Zvuk je čistý a podrobný, i při nejnižší hlasitosti, takže můžete hrát a cvičit i pozdě v noci.

### Vždy připravená doprovodná kapela

Ultra realistické zvuky Pa700 vždy připraveny pro hraní, v hudebním stylu, který se k vaší hudbě hodí nejlépe. Velký počet přibalených stylů uspokojí muzikanta v jakémkoliv žánru, a můžete je dokonce dále rozšířit, přidáním zcela nových stylů. Můžete si také tvořit své vlastní styly, upravit stávající, nebo jednoduše konvertovat MIDI songy na styly.

Je zde osm doprovodných partů, které sledují vaše hrané akordy. Funkce Auto Fill automaticky volí přechod Fill. Můžete hrát tím nejjednodušším způsobem, nebo využít bohaté harmonizace, nahrazující špičkového jazzového hráče. Naprogramovali jsme je tak, aby zněly přirozeně, a nabídlý feeling reálné kapely, připravené vás doprovázet kdykoliv to potřebujete.

Praktická funkce Chord Sequencer nahrává vaše akordové rozvoje za chodu, a umožňuje tím uživateli ihned hrát své vlastní akordové sekvence, což se hodí nejen při cvičení, ale také kvůli uvolnění rukou při živém hraní. Akordové sekvence si můžete také uložit do stylů a jako položky SongBooku, a kdykoliv je vyvolat.

### Přehrávání a nahrávání songů

Přehrávání songů ve formátech MID a MP3. V songu i stylu můžete zobrazit texty pro zpěváka a akordy pro doprovodného kytaristu. Kteroukoliv MIDI stopu můžete konvertovat do snadno čitelné notové partitury.



Značky umožňují přeskočení na pasáž, kterou chcete opakovat, např. část, kterou nyní cvičíte nebo zkoušíte.

Video výstup využijete k zobrazení textů nebo notové partitury na externím monitoru, což je perfektní pro karaoke nebo zkoušku kapely.

MIDI Song můžete nahrát do plně vybaveného sekvenceru, popř. s využitím stylů nahrát vaši živou hru. A ještě jednodušší je, když nahrajete svou hru a zpěv (včetně MP3 songů) do MP3 souboru, a poslechnete si ji kdykoliv potřebujete – třeba když jedete na párty s přáteli!

### Vaše notová partitura

Avšak k čemu by vám bylo obrovské množství stylů a songů, kdybyste je neměli efektivně organizované? Pa700 ve výbavě, mezi muzikanty velmi populární SongBook, hudební databázi, umožňující rychlé vyhledání songu podle jména, umělce, žánru a tempa. Styly a songy v SongBooku snadno vyvoláte.

SongBook je mimořádně užitečný při živém hraní, umí přiřadit songy z libovolného Set Listu konkrétním tlačítkům na ovládacím panelu. Celé vaše show máte na dosah prstu, s okamžitým přístupem k libovolnému stylu, songu a zvukům, potřebným pro vaše představení.

SongBook můžete editovat v osobním počítači, v editoru, který si zdarma stáhnete. Dále jej můžete synchronizovat s nejmodernějším tabletem, takže z něj máte užitečnou externí digitální čtečku partitur (díky software třetí strany).

### Zpívejte přirozeně

Zapojte dynamický mikrofon a nastavte parametry, jako EQ, Compressor, Gate, Reverb a Delay, jež tvoří zvuk vokálů měkčí a studiově zpracovaný. Vocal Remover dokonce umožňuje odstranit hlas z MP3 songů, takže může zpívat někdo jiný v jejich doprovodu.

### Vyladíte svůj čistý kytarový zvuk

Guitar FXs umožňují přidat pedál a studiové efekty zvuku kytary, zapojené do speciálního vstupu Guitar, na zadním panelu nástroje. Vybrali jsme ty nejlepší kytarové efekty z nabídky KORG, jež přidávají zvuk celolampových zesilovačů, realistické zkreslení, chorus nebo delay pedály, a studiové reverby té nejvyšší kvality.

## Kreativní ovládání KAOSS efektů

KAOSS efekty dodávají vaší tvorbě kreativní možnosti. Od jemného morphingu mezi variacemi a typů bicích sad, přes jemné míchání doprovodných zvuků, tvarování živého záznamu a rytmiky, po nejradikálnější drtivé efekty odvážných DJ, páskový delay a arpeggia, můžete přidat i 'liquid mixing' libovolnému stylu nebo MIDI songu, a pomoci si vlastnostmi počítačem podporovaných funkcí při komponování. Překonejte všechny limity díky hudbě s presety!

## Otevřeno světu, s vizí do budoucnosti

Použitím standardních formátů souborů, např. MID nebo MP3, pro songy, nebo WAV a AIFF pro samplly, se otevírá svět rozsáhlých možností, díky výměně souborů. USB porty umožňují připojit Pa700 externí paměťové zařízení nebo osobní počítač, smartphone či tablet, aniž byste potřebovali speciální MIDI interface. Pa700 můžete zapojit také do stávajícího MIDI hudebního nástroje, díky jeho kompletní sadě programovatelných MIDI portů.

## Edice Oriental

Verze Pa700 ORIENTAL zahrnuje veškeré funkce standardní Pa700, a přidává mini klaviaturu po levé straně, kterou využijete pro úpravy čtvrttónových ladění, a rychlému přístupu k presetům stupnic. Navíc vůči standardnímu obsahu, Pa700 ORIENTAL dále obsahuje zvuky a styly, specifické pro hudební žánry Středního Východu. Oud, bouzuka, kanoun, různé perkusní nástroje, a mnoho dalších zvuků máte k dispozici u celé řady extra stylů, vhodných pro tradiční i moderní hudbu.

## Než začnete hrát...

### Co najdete v balení

Po otevření balení Pa700 zkontrolujte, zda máte všechny následující položky. Jestliže kterákoliv z položek schází, kontaktujte ihned dealera Korg.

- Pa700
- Stojan na noty
- AC napájecí kabel
- Quick Start

### Co můžete přidat

Po zakoupení Pa700 můžete zapojit kterýkoliv z robustních pedálů a footswitchů z katalogu KORG.

### Kontakty

Váš dealer nejen Korg dodává tento nástroj, ale stará se taky o příslušenství hardware a software, a má i užitečné informace o tom, jak tyto produkty používat. Měli byste se u něj dotázat, budete-li potřebovat jakoukoliv pomoc.

Naše mezinárodní webová stránka je [www.korg.com](http://www.korg.com). Seznam všech distributorů Korg najdete na naší webové stránce ([www.korg.com/us/corporate/distributors/](http://www.korg.com/us/corporate/distributors/)).

## Přehled nástroje

Na následujících stránkách najdete popis funkcí předního a zadního panelu.

### Čelní panel

Na předním panelu najdete ovládání nástroje a reproduktory.

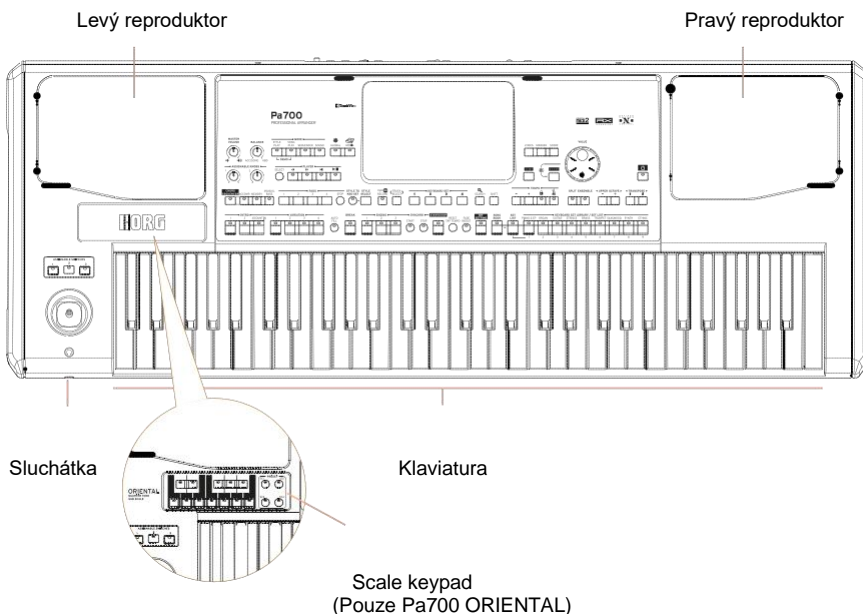

### Reproduktory

Po instalaci můžete ovládat hlasitost výstupu z reproduktorů ovladačem MASTER VOLUME.

Zapojením sluchátek se automaticky deaktivují reproboxy. Můžete je také ručně deaktivovat, zrušením značky výběru u Speakers, na stránce Global > Audio & Video > MP3/Speakers.

### Sluchátkový konektor

Sem zapojte sluchátka. Použijte sluchátka s impedancí 16 -200Ω (standard 50Ω).

### Klaviatura

Ke hraní not a akordů využijete klaviaturu. Podle indikátoru SPLIT, můžete klaviaturu rozdělit mezi různé zvuky.

## Ovládací panel

Ovládací panel je součástí čelního panelu, kde jsou kontrolery nástroje.

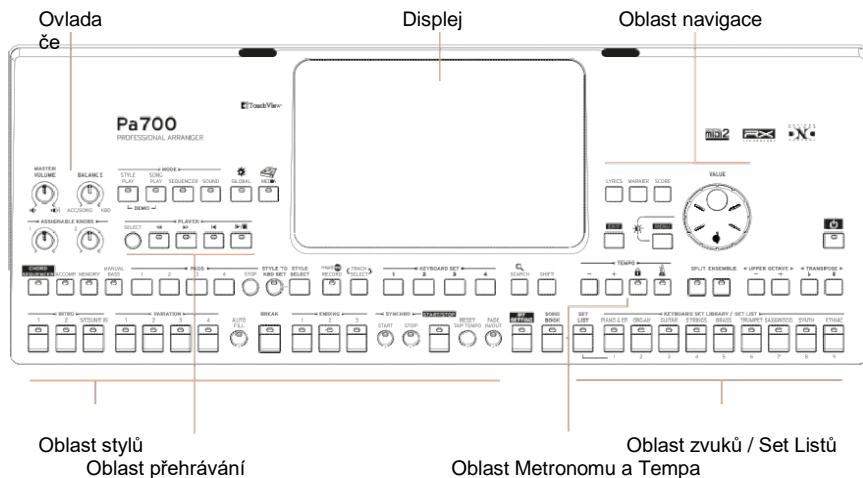

## Displej

Na dotykovém displeji ovládáte nástroj. Kolem displeje jsou kontrolery, kterými snadno volíte různé prvky.

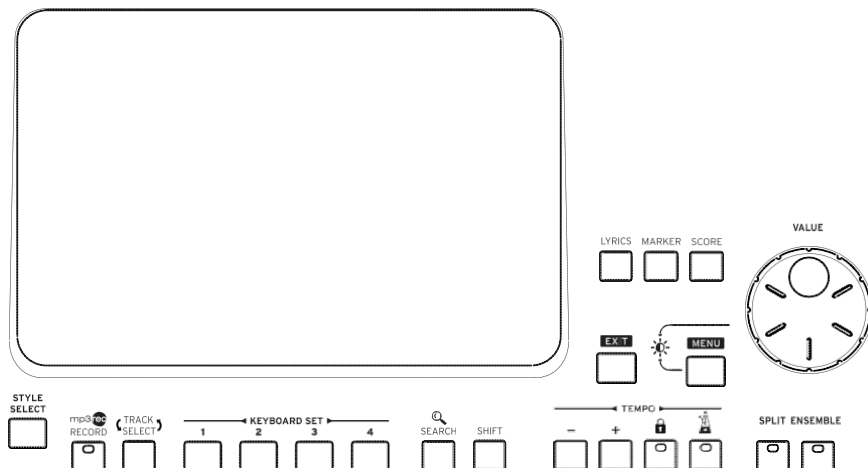

### Oblast navigace

Těmito kontrolery procházíte menu, stránky a parametry, a vyhledáváte různé hudební zdroje.

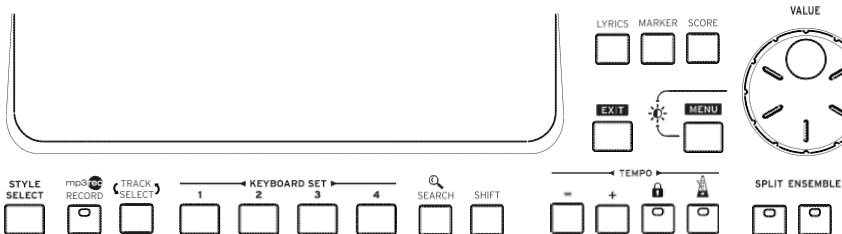

### Oblast zvuků (a Set Listů)

Těmito zvuky hrajete na klávesy. Zde si můžete vybrat zvukovou sadu, uloženou jako Keyboard sady ve speciální knihovně. Nebo si vyberete Set List v SongBooku, což jsou kolekce zvukových sad pro příslušné styly a songy.

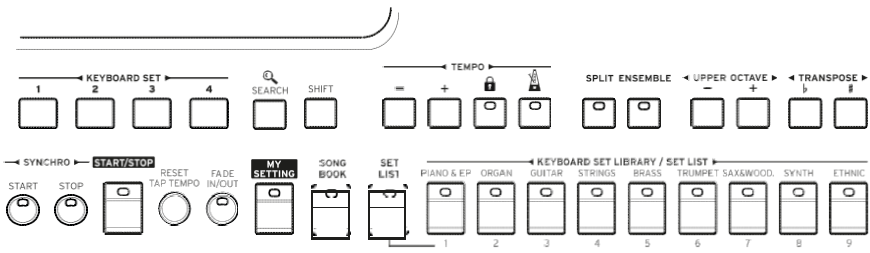

### Oblast stylů (a Padů)

Styly zajišťují automatický doprovod virtuální kapely. Můžete hrát zvuky (zvolenými do Keyboard sad) a pady s automatickým doprovodem.

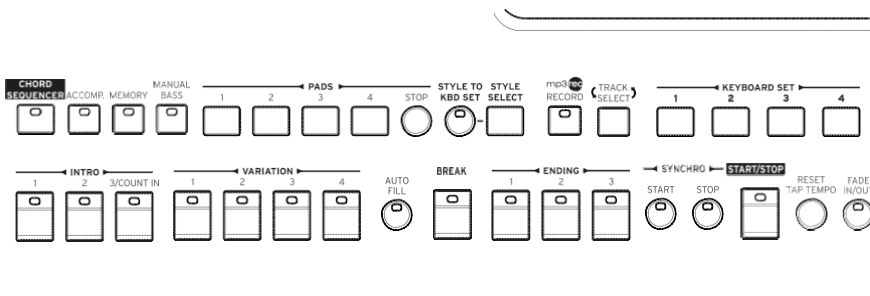

## Oblast přehrávání

Songy můžete přehrávat v integrovaném přehrávači. Můžete hrát zvuky (zvolenými do Keyboard sad) a pady podle songů.

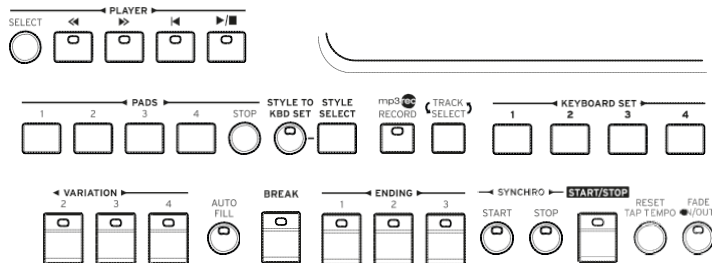

## Oblast Metronomu a Tempa

Tyto kontrolery slouží pro ovládání metronomu a jeho tempa, dále stylů a songů.

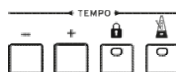

## Scale keypad (pouze Pa700 ORIENTAL)

Na této mini klaviatuře zapnete čtvrttónové ladění (Quarter Tone Scale) a Scale Preset tlačítky vyberte jeden z presetů.

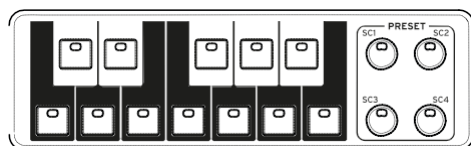

## Zadní panel

Na zadním panelu lze provést různá zapojení.

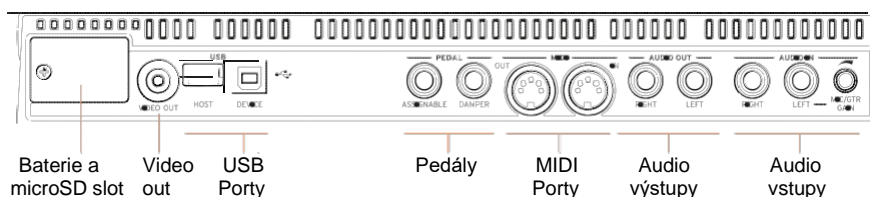
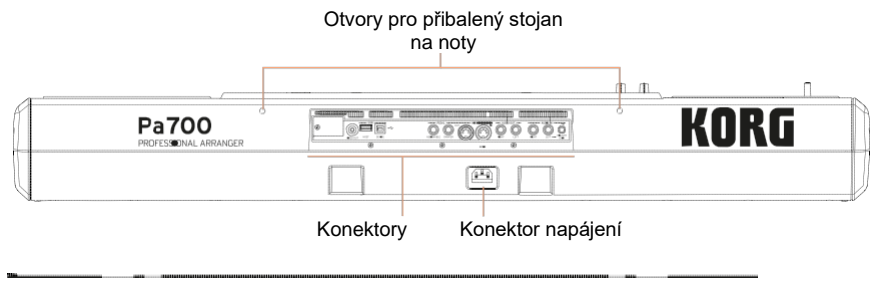

### Notový stojan

Stojan na noty je ve standardní výbavě Pa700. Zasuňte jeho nožky do dvou vyhrazených otvorů na zadním panelu.

### Konektor napájení

Sem zapojíte dodaný IEC napájecí kabel.

### Baterie a microSD slot

Zde najdete baterii hodin a slot microSD karty.

### Video out

Zapojte Pa700 do TV nebo video monitoru, abyste mohli číst texty a akordy na větším displeji.

### USB porty

Do těchto konektorů Pa700 zapojte počítač nebo tablet (DEVICE) nebo USB paměťové zařízení, jako je USB klíč (HOST).



### Pedálové konektory

Do konektoru DAMPER zapojíte damper pedál, a do konektoru ASSIGNABLE buď plynulý pedál nebo footswitch.

### MIDI porty

Tyto porty využijete k připojení Pa700 do externích kontrolerů (master keyboard, MIDI kytara, dechový kontroler, MIDI akordeon, MIDI pedalboard...), do celé řady expanderů, nebo do počítače s MIDI převodníkem.

### Audio výstupy

Těmito konektory vysíláte audio signál (zvuk) do mixu, PA systému, aktivních monitorů, nebo hi-fi systému.

### Audio vstupy

Do těchto konektorů zapojte mikrofon, kytaru nebo jiný hudební nástroj. Můžete sem také připojit audio výstup přehrávače, smartphonu nebo tabletu.

## 02 Nastavení pedálů, audio zapojení, stojan na noty

### Zapojení pedálů

#### Zapojení damper pedálu

Do portu PEDAL > DAMPER zapojíte damper nebo jiný volitelný pedál, jako např. Korg PS-1/3 nebo DS1H. Pedál DS1H akceptuje veškeré nuance half-pedalingu u některých zvuků akustického piana. Doporučujeme experimentovat a zjistit, jak vše funguje, s postupným stiskem a uvolněním, když hrajete jedním ze zvuků Concert Grand.

Chcete-li změnit přiřazenou funkci, nebo potřebujete změnit polaritu pedálu a zkalibrovat jej, jděte na stránku Global > Controllers > Foot.

#### Zapojení pedálu nebo footswitche

Do konektoru PEDAL > ASSIGNABLE můžete zapojit jakýkoliv footswitch pedál (volitelný), jako Korg PS1, PS3 nebo DS1H, poř. plynulý pedál (volitelný) Korg XVP-10 Volume pedál nebo EXP-2 Expression pedál.

Standardně tento konektor funguje jako Expression pedál. Chcete-li změnit přiřazenou funkci, nebo potřebujete změnit polaritu pedálu a zkalibrovat jej, jděte na stránku Global > Controllers > Foot.

#### Co když se pedál nechová správně ?

Čas od času je potřeba zkalibrovat dodaný pedál, pro použití v celém rozsahu hodnot, aby nedocházelo k 'mrtvému bodu'. Touto procedurou také zvolíte polaritu pedálu.

- 1 Jděte na stránku Global > Controllers > Foot.

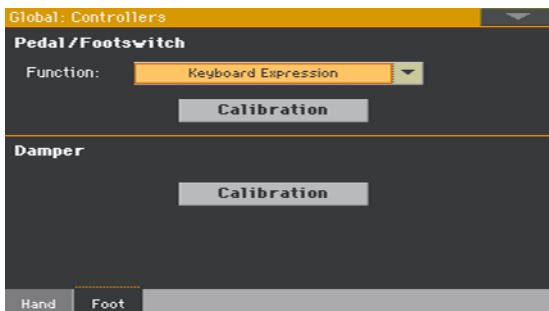

- 2 Kliknutím na tlačítko Calibration v oblasti kalibrace, se objeví dialog Damper & Pedal/Footswitch Calibration.



- 3 Podržte stiskněte pedál a důkladně stiskněte tlačítko Push, tím potvrdíte maximální hodnotu.
- 4 Pokud se objeví následující dialog, uvolněte pedál.



- 5 Stiskem tlačítka Push na displeji potvrdíte minimální hodnotu. Ověřte, zda funguje pedál správně. Pokud ne, proceduru opakujte.
- 6 Stiskem tlačítka EXIT se vrátíte na předchozí stránku.

## Zapínání/ vypínání integrovaných reproduktorů

Reproduktory se automaticky deaktivují, když zasunete konektor do PHONES. Deaktivovat je můžete také na displeji.

Vypnutí (a zapnutí) reproduktorů

- 1 Jděte na stránku Global > Audio & EQ > MP3/Speakers.

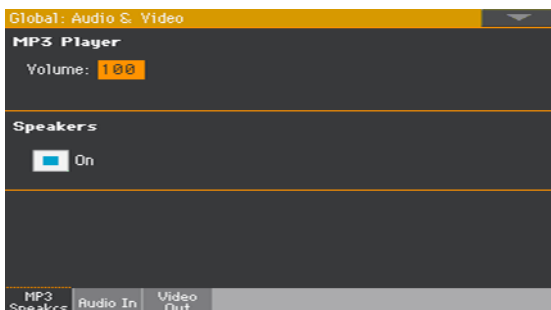

- 2 Značkou u Speakers On/Off za/vypnete (volitelné) integrované reproduktory.
- 3 Stiskem tlačítka EXIT se vrátíte na předchozí stránku.

## Zapojení sluchátek

Zapojte sluchátka do konektoru PHONES. Použijte sluchátka s impedancí 16 -200  $\Omega$  (standard 50  $\Omega$ ). Když zapojíte sluchátka, ozvučení tím automaticky odpojíte.

Hlasitost na výstupu nastavíte ovladačem MASTER VOLUME.

## Zapojení audio výstupů

Konektory AUDIO OUTPUT vysílají výstupní signál do mixu, do aktivních monitorů, nebo do audio zesilovače. Jedná se o nesymetrické (TS) 6.35 mm, nebo 1/4", konektory.

Používáte-li domácí audio zesilovač, zapojte druhý konec kabelu do CD, LINE IN nebo TAPE/AUX vstupu audio systému. Nepoužívejte PHONO vstupy audio systému!

Můžete použít LEFT nebo RIGHT konektor pro výstup mono signálu. Hlasitost na výstupu nastavíte ovladačem MASTER VOLUME.

Pokud nejsou deaktivované, budou reproduktory pracovat paralelně k hlavním audio výstupům.

## Přípevnění stojanu na noty

Stojan na noty je ve standardní výbavě Pa700. Zasuňte jeho nožky do dvou vyhrazených otvorů na zadním panelu, jak vidíte na následujícím obrázku. Pamatuje, že nejnovější 0,5 cm (0.2") vyžaduje více síly. Tvrději zatlačte, až uslyšíte 'kliknutí' a nožky jsou zcela zasunuty.

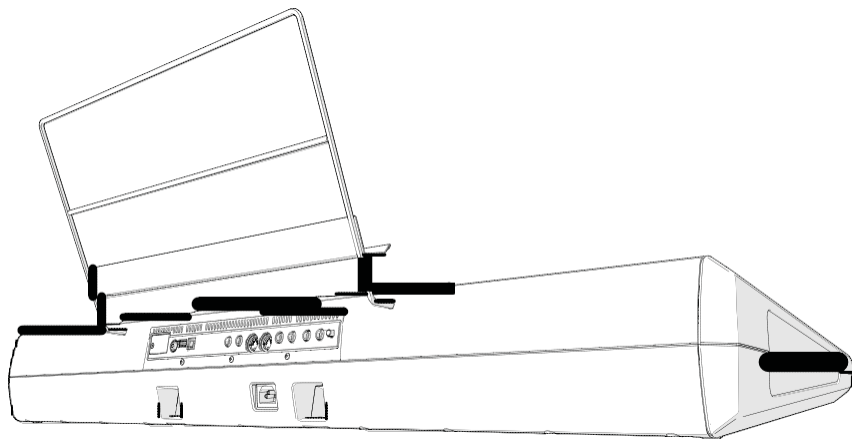

# 03 Spuštění

## Zapnutí nástroje

### Zapojte kabel napájení

Zapojte dodaný napájecí kabel do konektoru AC IN na zadním panelu nástroje a do zásuvky.

Jakmile zapojíte přívodní kabel, je nástroj v režimu standby.

**Varování:** Je-li nástroj v režimu Standby, je stále zapojen do elektrické sítě. Snaha přístroj otevřít může být nebezpečná. Chcete-li nástroj zcela odpojit od napájení, vytáhněte napájecí kabel ze zásuvky.

### Zapnutí/ vypnutí přístroje

Zapnutí nástroje

- Stiskem tlačítka POWER () zapnete nástroj (neboli 'ukončíte režim Standby'). Po zapnutí nástroje vyčkejte, až zmizí uvítací obrazovka, pak se objeví hlavní stránka režimu Style Play.

Vypnutí nástroje (STANDBY)

- Ponechejte tlačítka POWER () stisknuté asi sekundu, pak je uvolněte, jakmile obrazovka ztmavne. V tu chvíli se spustí procedura vypnutí (Shutdown), která trvá jen několik sekund. Během této procedury neodpojujte napájecí kabel.

# Kalibrace dotykové obrazovky

## Kalibrace obrazovky

Může se stát (např. Po načtení nového operačního systému), musíte překalibrovat Color TouchView™ displej, aby znovu přesně zobrazoval.

**Varování: Nepoužívejte ostré objekty, mohli byste obrazovku poškodit!**

- 1 Ponechejte tlačítko GLOBAL stisknuté, dokud se neobjeví stránka Touch Panel Calibration.



- 2 Na této stránce se nejprve dotkněte plochy přesně mezi šipkami, nahoře vlevo na displeji.
  - 3 Šipky se postupně přesunou do dalšího rohu na displeji. Dotkněte se přesně mezi nimi.
  - 4 Nakonec stiskem Save potvrdíte novou kalibraci.
- V případě, že chcete ukončit či zrušit kalibraci, stiskněte EXIT před ukončením procedury.

## Nastavení jasu displeje

Jas můžete nastavit tak, aby vyhovoval okolnímu osvětlení.

- Podržte tlačítko MENU stisknuté a natočením kolečka VALUE ovládáte jas displeje.

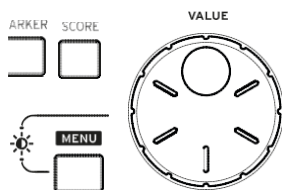



## Poslech Demo songů

### Přehrávání Demo Songů

Vstup do režimu Demo

- Stiskněte tlačítka DEMO současně.

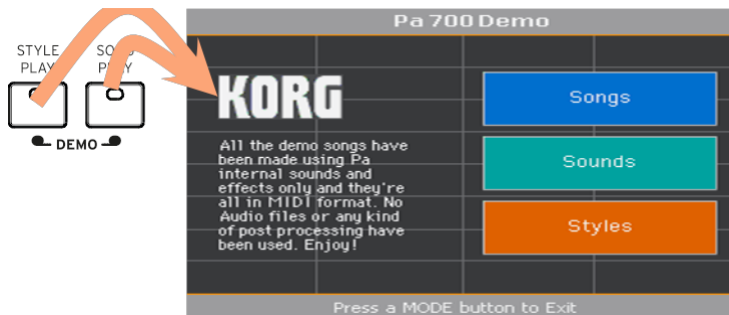

Poslech všech Demo songů

- Po vstupu do režimu Demo, nesahejte na žádné tlačítko. Přehrají se všechny Demo songy.

Výběr jednoho Demo Songu

- Dotkněte se jedné z voleb na displeji ( Songs, Sounds, Styles), pak vyberte jeden Demo song.

Ukončení režimu Demo

- Stiskněte jedno z tlačítek MODE.

# 04 Základní ovládání

## Hlavní stránka

Při zapnutí nástroje se objeví hlavní stránka režimu Style Play. Na tuto stránku se můžete vrátit stiskem tlačítka EXIT, pokud jste v režimu Style Play, nebo tlačítkem STYLE PLAY, pokud jste v jiném režimu.



# Uživatelské rozhraní podrobně

## Displej a uživatelské rozhraní

### Grafické uživatelské prostředí Color TouchView™

Pa700 je vybaven vynikajícím TouchView grafickým rozhraním, postaveném na dotykovém LCD panelu. Dotykiem položek na LCD obrazovce můžete volit stránky, záložky a parametry, ale i nastavit hodnoty parametru přes menu a tlačítka.

### Pracovní režimy

Stránky Pa700 jsou seskupeny do různých pracovních režimů. Každý režim volíte stiskem tlačítka na ovládacím panelu, v sekci MODE.

Každý pracovní režim je vyznačen jiným barevným kódem, který pomáhá rozlišit vše na první pohled.



Dva speciální režimy (Global a Media) překrývají aktuální pracovní režim, který zůstává aktivní v pozadí.

Do režimu Record vstoupíte z režimu Style Play, Sequencer a Sound, a můžete tvořit nové styly, pady, songy či samplý.

### Menu Edit a sekce

Stránky jsou seskupeny do sekcí, takže je lze volit dotykem odpovídajících tlačítek v menu Edit, které se objeví po stisku tlačítka MENU.



## Stránky a záložky

Parametry jsou seskupeny na nezávislých stránkách, takže je můžete volit dotykem odpovídající záložky v dolní části displeje.



## Překrývající se okna

Některá okna je možné překrýt dalšími, např. Style Select/Sound Select, Global, Media, nebo Lyrics. Po zvolení položky v okně nebo stiskem tlačítka EXIT se okno zavře a znovu se objeví překrytá stránka. (V následujícím příkladu je okno Keyboard Set Select).

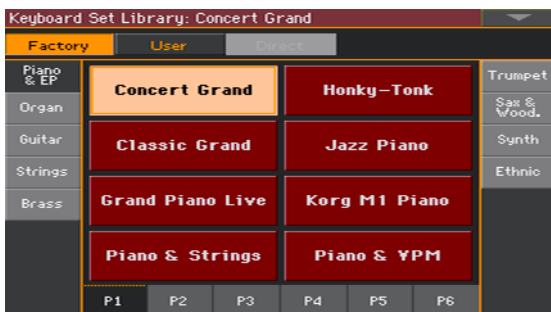

## Dialogy

Obdobně jako u oken, se mohou překrývat také dialogy. Dotykem tlačítka na displeji získáte odpověď od Pa700 a aktuální dialog se zavře.

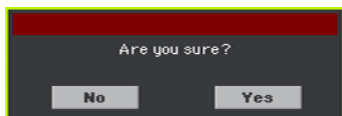

## Menu stránky

Dotykiem šipky dolů v pravém horním rohu na každé stránce se objeví menu s příslušnými příkazy pro aktuální stránku.

Dotykiem jednoho z dostupných příkazů jej zvolíte. (Anebo dotykiem kdekoliv na obrazovce zmizí, aniž byste příkaz zvolili).

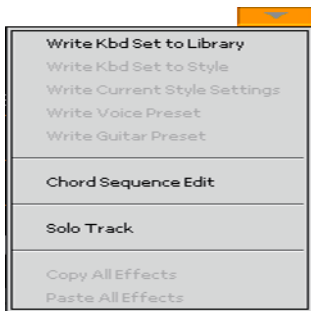

## Pop-Up menu (vyskakovací)

Pokud se u jména parametru objeví šipka dolů, buď se dotykem šipky otevře menu a vyberete si zde možnost, nebo použijete kolečko VALUE a projdete seznam možností. Jako alternativu se dotkněte jména parametru a kolečkem VALUE projdete možnosti.

Chcete-li, aby menu zmizelo bez zadání volby, dotkněte se kdekoliv na displeji.

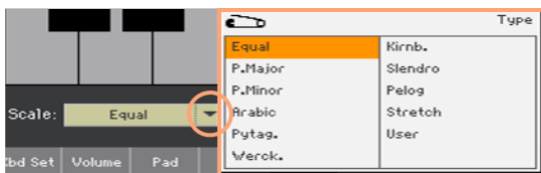

## Výpisy a jezdcí

Soubor v úložišti, jakož i jiná data, vidíte v seznamech. Pomocí jezdcí procházíte jejich obsah. Jako alternativu můžete použít kolečko VALUE.

Je-li zvolen štítek Name, podržte tlačítko SHIFT a dotykem jedné ze šipek jezdcí přejdete na předchozí nebo další alfanumerickou sekci.

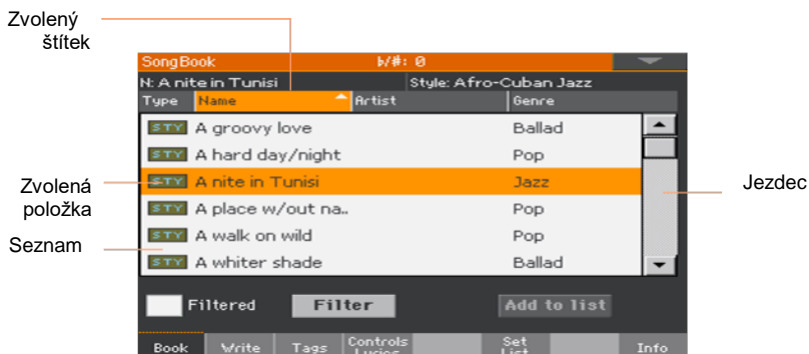

## Parametry

### Značky

Tento druh parametrů jsou vypínače on/off. Dotykem změníte stav.



### Úprava jména

Pokud se objeví tlačítko Text Edit (**I**) u jména, dotykem otevřete okno Text Edit a můžete jméno upravit.

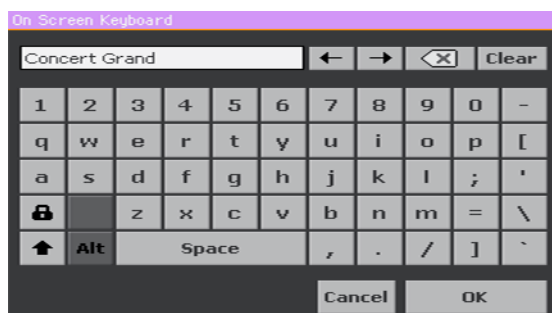

Virtuální klávesnice funguje stejně jako ta u počítače. Některé symboly jsou kontextově citlivé a objeví se jen, když je můžete použít.

### Numerická pole

Pokud máte upravit numerickou hodnotu, druhým dotykem se otevře numerická klávesnice.





Virtuální numerická klávesnice funguje přesně jako ta u počítače.

Alternativně se dotkněte číselného pole a podržte je. Pak posunem prstů nahoru (nebo doprava) hodnotu zvýšíte, nebo pohybem dolů (či doleva) ji snížíte.

To zahrnuje také numerické pole Tempo na různých stránkách.

## Ikony

Různé ikony pomáhají identifikovat typ souboru, song a složku. Např.:

Ikona	Význam
	Složka
	Soubor banky Style
	MID soubor

## Zvolené, zvýrazněné položky

Každá operace s parametry, daty nebo položkami, se týká zvýrazněných položek. Nejprve zvolte parametr či položku, pak spusťte operaci. Většinu parametrů lze editovat kolečkem VALUE.



## Nepřístupné (šedé) parametry

Pokud není parametr či příkaz aktuálně dostupný, zobrazí se na displeji jako šedý. To znamená, že jej nelze zvolit, ale může být dostupný, když zvolíte jinou možnost.





## Virtuální kontrolery

### Virtuální slidery

Chcete-li změnit polohu virtuálního slideru, dotkněte se jej a podržte, pak jej vytáhněte nahoru nebo dolů. Popř. se jich dotkněte a kontrolerem VALUE upravte polohu.



### Virtuální ovladače

Alternativou je dotyk a podržení knobu prstem; pak pohybem nahoru (či doprava) jím otáčíte vpravo, nebo dolů (či doleva) otáčíte knobem vlevo. Popř. se jich dotkněte a kontrolerem VALUE upravte polohu.



### Virtuální táhla

Chcete-li změnit polohu virtuálních táhel, dotkněte se jich a podržte, pak je vytáhněte nahoru nebo dolů. Popř. se jich dotkněte a kontrolerem VALUE upravte polohu.



## Procházení stránek

### Přechod na stránku

V tomto manuálu používáme odkazy na stránku, jak vidíte v následujícím příkladu:

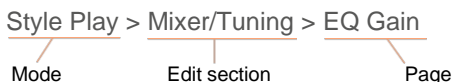

Zde vidíte, jak to pracuje:

- 1 Stiskem tlačítka STYLE PLAY vstoupíte do režimu Style Play. Při zapnutí nástroje jste v tomto režimu (tedy na Hlavní stránce režimu Style Play).

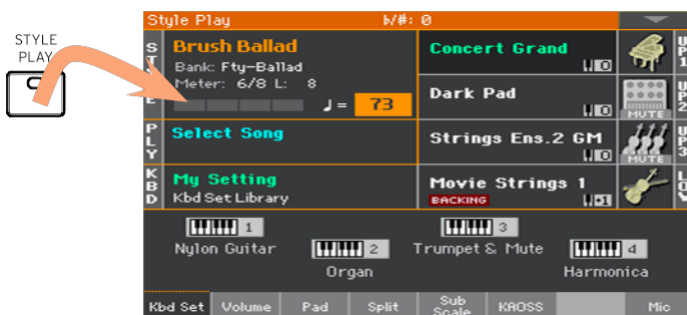

- 2 Stiskem tlačítka MENU na ovládacím panelu vyjede menu Edit, režimu Style Play.

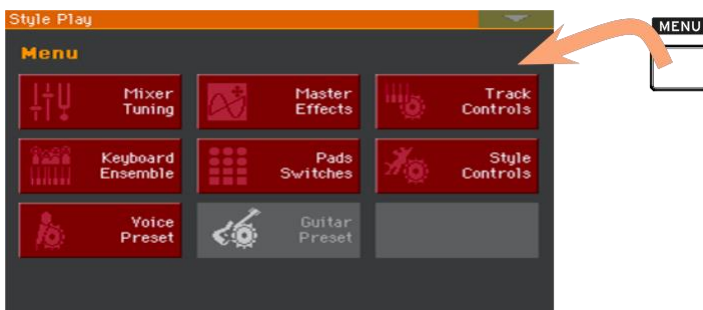

- 3 Dotykiem tlačítka Mixer/Tuning v menu Edit zvolte sekci Mixer/Tuning.

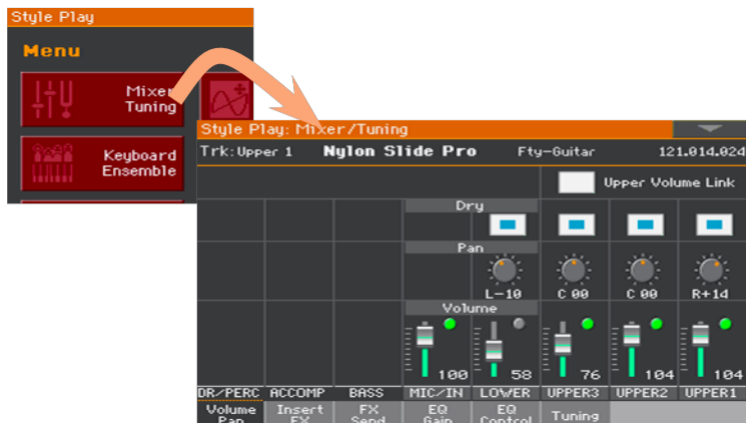

Zvolenou sekci Edit vidíte na pruhu názvu stále:

Style Play: Mixer/Tuning

Režim

Sekce Edit

- 4 Pokud ještě není stránka na displeji, dotykem záložky EQ Gain zvolíte stránku EQ Gain.



- 5 Editujte parametry.

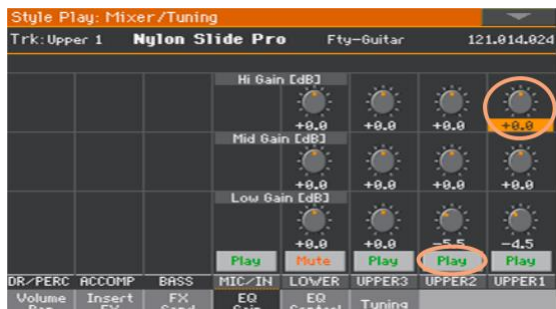

- 6 Zkuste jinou stránku ve stejné editační sekci. Dotykem záložky Volume/Pan přejdete na stránku Volume/Pan, a zde můžete parametry upravit.



- 7 Stiskem tlačítka EXIT se vrátíte na hlavní stránku režimu Style Play.



Pokud jste v režimu Song Play, stiskem EXIT byste se měli vrátit n Hlavní stránku režimu Song Play.

## Výběr hudebních zdrojů

### Otevření okna Select

Když stisknete jedno z tlačítek KEYBOARD SET LIBRARY, nebo se dotknete jména v Keyboard sadě, stylu, zvuku, padu nebo Voice/Guitar presetu na displeji, otevře se odpovídající okno Select. V následujícím příkladu je okno Sound Select:

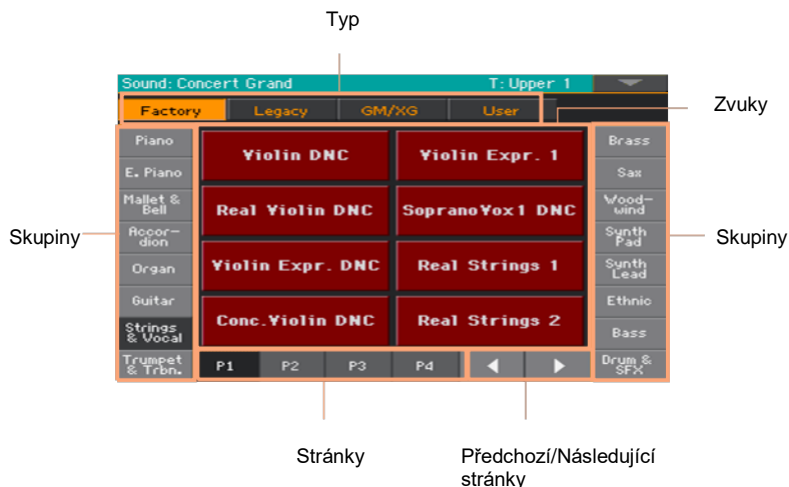

Jinak okno zavřete stiskem tlačítka EXIT.

Okna Select u Pa700 zůstávají vždy otevřena, dokud nestisknete tlačítko EXIT. Pokud chcete, můžete je nechat zavírat automaticky, po několika sekundách, nebo až zvolíte něco jiného, vypněte parametr Display Hold (viz Display Hold na str. 40).

Část II

Hraní a zpívání

## 05 Hraní zvuky

### Zvuky a Keyboard sady

Zvuk je základním prvkem, který u nástroje slyšíte. Pa700 má ve výbavě zvuky libovolné nástrojové rodiny (piana, smyčce, syntezátory...). Sadu zvuků, které na klaviatuře znějí současně, můžete uložit jako Keyboard sadu.

Chcete-li automaticky vyvolat zvuky a nastavení, zpravidla zvolíte Keyboard sadu. Keyboard sada je jedno paměťové místo, ve kterém jsou uloženy Keyboard zvuky a veškeré jejich transpozice, efekty, apod...

Keyboard sady jsou nezávisle uloženy také v knihovně Keyboard Set Library (KEYBOARD SET LIBRARY, přístupné tlačítka). Současně souvisí se stylem či SongBook položkou; skupinu čtyř Keyboard sad vyvoláte vždy, když zvolíte styl nebo SongBook položku (KEYBOARD SET pomocí tlačítek po displejem).

## Výběr preferované zvukové sady

### Výběr klávesové sady 'My Setting'

- Stiskem tlačítka MY SETTING vyberte preferované zvuky .

Jde o speciální Keyboard sadu, která je zvolena automaticky, kdykoliv spustíte nástroj.

### Výběr Keyboard sady 'My Setting'

My Setting je speciální Keyboard sada, do které můžete ukládat preferované nastavení, jako zvuky klaviatury, efekty, programovatelné spínače a styl, zadaný při spuštění. Tato Keyboard sada je zvolena automaticky, při zapnutí nástroje, a automaticky konfiguruje nástroj.

### Výběr Keyboard sady 'My Setting'

Po dobu 1s podržte tlačítko MY SETTING, až se objeví dialogový box Write, pak stiskem OK potvrdíte uložení do paměti.

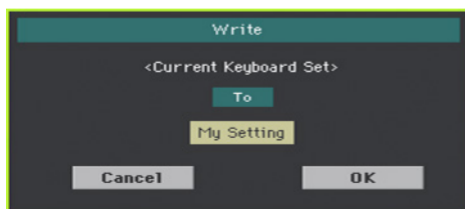



## Výběr klávesové sady

### Výběr klávesové sady z knihovny

Keyboard sady jsou obsaženy ve speciální knihovně, do které máte přístup z ovládacího panelu nebo z displeje.

Otevření okna Keyboard Set Select z ovládacího panelu

- 1 Ověřte, že LEDka SET LIST svítí.
- 2 Stiskněte jedno z tlačítek v sekci KEYBOARD SET LIBRARY. Všimněte si, že každá z nich má nad sebou jméno své nástrojové rodiny.

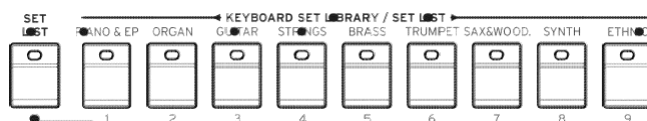

Otevření okna Keyboard Set Select z displeje

- Pokud jste na Hlavní stránce, dotkněte se jména zvolené Keyboard sady.



Jakmile stisknete tlačítko nebo se dotknete displeje, objeví se okno Keyboard Set Select.



Zvolte Keyboard sadu.

- 1 Chcete-li vybrat jeden z dostupných typů Keyboard sad, dotkněte se tlačítek v horní části okna.

Type of Kbd Set	Význam
Factory	Keyboard sady z výroby není možné upravit..
Local	Některé modely mohou zahrnovat lokální Keyboard sady, které jsou z výroby upraveny pro konkrétní zemi.
User	Paměti, kam můžete načíst nové Keyboard sady z externího zařízení, nebo uložit nové, editované Keyboard sady.
Direct	User Keyboard sady přístupné přímo z paměti, bez nutnosti je nejprve načíst.

- 2 V případě, že chcete zvolit jinou skupinu Keyboard sad, buď stiskněte jiné tlačítko v sekci KEYBOARD SET LIBRARY, , nebo se dotkněte jedné ze záložek po stranách okna Keyboard Set Library Select.

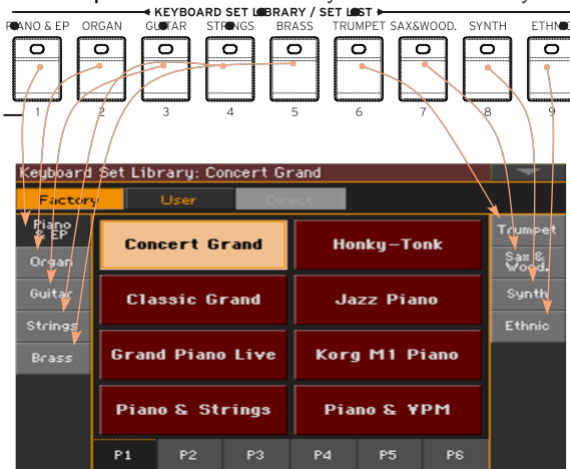

- 3 Chcete-li zvolit jednu z dostupných stránek, zvolené skupiny Performancí, buď se dotkněte jedné ze záložek P1...P6 v dolní části okna, nebo opakovaně stiskněte tlačítko zvolené skupiny Keyboard Sets v sekci KEYBOARD SET LIBRARY, na ovládacím panelu.

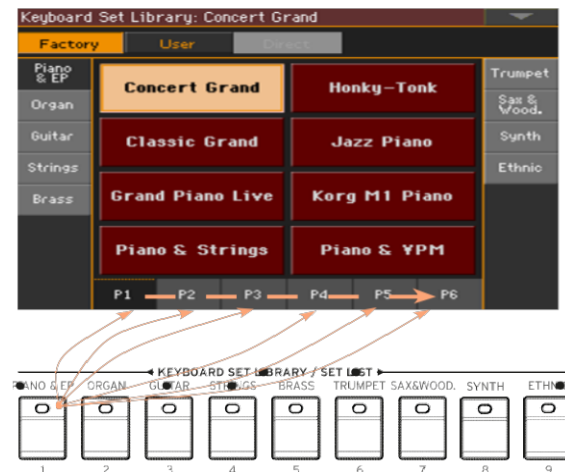

- 4 Stiskněte jméno Keyboard sady, kterou chcete zvolit.



- 5 Pokud chcete zavřít okno Keyboard Set Library Select (a nezavřelo se samo), stiskněte tlačítko EXIT.

Nakonec vidíte jméno zvolené Keyboard sady ve vyhrazené oblasti Hlavní stránky. Zvuky, přiřazené klaviatuře (v pravé polovině displeje) se změní.



## Výběr Keyboard sady ze stylu nebo položky SongBooku

Jsou zde čtyři odpovídající Keyboard sady pro každý styl či SongBook položku, podrobně vyladěné pro příslušný styl či SongBook položku. Můžete je vybírat z ovládacího panelu nebo na displeji.

Výběr Keyboard sady z ovládacího panelu

- Stiskněte jedno z tlačítek v sekci KEYBOARD SET pod displejem.



Vyberte Keyboard sadu na displeji

- 1 Pokud jste na Hlavní stránce, ověřte, že jste zvolili panel Kbd Set. Pokud není, kliknutím na záložku Kbd Set ji aktivujte.

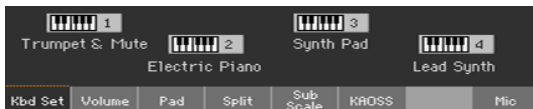

- 2 Dotykem jednoho ze jmen Keyboard sad na displeji, jej zvolíte.

Jméno zvoleného Kbd Set je zvýrazněno v zadané oblasti Hlavní stránky. Zvuky, přiřazené klaviatuře (v pravé polovině displeje) se změní.

### Digitální táhla

Všimněte si, že některé Keyboard sady ve skupině Organ knihovny, zahrnují ve jménu zkratku 'DWB'. Tyto Keyboard sady obsahují zvuky Digital Drawbars Sounds, které simulují historické elektro-mechanické varhany.

### Display Hold

Můžete chtít nechat okno Select otevřené, po výběru zvuku, Keyboard sady nebo stylu, a pokračovat výběrem dalších prvků v tomto okně. Nebo je můžete nechat automaticky zavřít, jakmile výběr dokončíte. To je dáno parametrem Display Hold.

Tento parametr za/vypíná funkci Display Hold.

- 1 Jděte na stránku Global > General Controls > Interface.

- 2 Můžete za/vypnout funkci Display Hold:

- Zadáním značky u Display Hold On funkci zapnete. Okna Sound, Keyboard Set, Style, Pad nebo Voice / Kytara Preset Select zůstávají otevřená na displeji, dokud nestisknete tlačítko EXIT.
- Zrušením značky u Display Hold On funkci vypnete. Okna Sound, Keyboard Set, Style, Pad nebo Voice/Guitar Preset Select se automaticky zavřou, jakmile zvolíte prvek.

- 3 Stiskem tlačítka EXIT se vrátíte na předchozí stránku.

## Factory, User, Direct

Na stránkách se setkáte se slovy Factory (z výroby), User (uživatelské), Direct (přímé). Tyto termíny odkazují na typ ochrany před zápisem, nebo jak moc je můžete upravit.

- Factory (Keyboard sady, zvuky, styly, pady, hlasové a kytarové presety) jsou prvky, které normálně nelze přepsat či modifikovat. Zaručují, že hudební zdroje (položky SongBooku) zůstanou vždy propojeny s hudebními zdroji (jako styly).
- User (Keyboard sady, zvuky, styly, pady, hlasové a kytarové presety) jsou prvky, které můžete normálně přepsat či modifikovat.. User Style banky (postranní záložky) lze volně přejmenovat a vytvářet si vlastní kategorie.
- Direct (Keyboard sady, styly) jsou User prvky, ke kterým máte přímý přístup z paměti.

## Hraní a ovládání zvuků

### Hraní na klaviaturu

Klaviatura nástroje je jako klaviatura piana. Vyzkoušejte si to!

### Použití pedálů

Pedály provádějí různé věci, podle toho, jak jsou naprogramovány. Damper pedál je prostě – damper pedál, prodlouží znějící tóny do uvolnění pedálu. Programovatelný pedál (nebo footswitch) můžete změnit podle toho, jak je naprogramovaný na stránce [Global > Controllers > Foot](#).

### Použití programovatelných ovladačů

Programovatelné ovladače mohou ovládat různé věci, jako hlasitost různých zvuků, varhanní táhla nebo některé programovatelné funkce. Toto programování se provádí na stránce [Global > Controllers > Knobs](#).

### Použití programovatelných spínačů

Podle zvolené Keyboard sady a přiřazených funkcí DNC, tyto kontrolery mohou provádět různé věci. Spínače mohou fungovat jako 'příprava' funkcí během hraní, nebo de/aktivovat jejich 'spouštění'.

Stav indikátoru	Význam
Off	Žádná DNC funkce není přiřazena.
Trvale červená	Je možné použít DNC funkci.
Bliká červená	Připravená DNC funkce se brzy spustí. Pak bude svítit trvale.
Trvale zelená	Je možné přepnout DNC funkci.
Zelená bliká	Přepnutí je aktivní. Dalším stiskem je ukončíte.

### Použití joysticku

Pohybem joysticku doleva nebo doprava obvykle měníte výšku zvuku. Pohybem vpřed obvykle spouštíte modulaci, ale to závisí na zvoleném zvuku. U elektro-mechanických varhan, stiskem joysticku vpřed měníte rychlost funkce Rotary speaker. Funkce při stisku směrem k sobě, závisí rovněž na zvoleném zvuku. Experimentujte!

# 06 Úprava zvukových sad

## Hraní různými zvuky v levé a pravé ruce

### Rozdělení klaviatury

Klaviaturu můžete rozdělit na Dolní část (pro levou ruku) a Horní část (pro pravou ruku).

- Stiskem tlačítka SPLIT na ovládacím panelu se rozsvítí LEDka. Klaviatura je rozdělena na Dolní část (pro levou ruku) a Horní část (pro pravou ruku).



Zrušíte-li dělicí budou budou znít Horní zvuky v celém rozsahu klaviatury.

- Stiskem SPLIT LEDka opět zhasne. Horní zvuky budou znít v celém rozsahu klaviatury, stejně jako u akustického piana.





## Split, režimy Keyboard, zvuky

Pokud změníte status SPLIT, počet zvuků, které slyšíte, se může také změnit.

SPLIT Indikátor	Režim Keyboard	Zvuky levé ruky (Dolní)	Zvuky pravé ruky (Horní)
Off	Nabitá	Žádný dolní zvuk	V rozsahu celé klaviatury můžete přiřadit až tři zvuky Upper
On	Rozdělení	V levé ruce můžete přiřadit jen jeden zvuk Lower	Až tři zvuky Upper můžete přiřadit v pravé ruce.

## Změna dělicího bodu

Můžete si vybrat jiný bod, kde chcete klaviaturu rozdělit na Horní a Dolní part. Toto místo nazýváme Dělicí bod.

Dělicí bod můžete změnit na ovládacím panelu

- 1 Podržte-li tlačítko SPLIT, otevřete dialog Split Point.

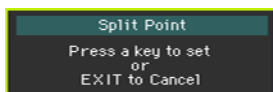

- 2 Zahrajte nejnižší notu Horního partu (pravé ruky) na klaviatuře.

Dělicí bod můžete změnit na displeji

- 1 Pokud jste na Hlavní stránce, dotykem záložky Split zobrazíte panel Split.



- 2 Dotkněte se schématu klaviatury na displeji, pak zahrajte nejnižší notu v sekci Upper (pravé ruky).

Alternativně, dotykem zvolíte parametr Split Point a kontrolery VALUE zvolíte nový dělicí bod.

## Party, stopy, kanály

Na klaviatuře jsou zvuky přiřazeny jednomu z klávesových partů (Upper, Lower). Propojení s partem, kde je stopa. U stylů a MIDI songů, jsou zvuky přiřazeny přímo stopám. Stopy jsou ekvivalentem stop rekordéru (s přiřazenými kanály mixu). Ve skutečnosti je Pa700 vybaven rekordérem i digitálním mixem!

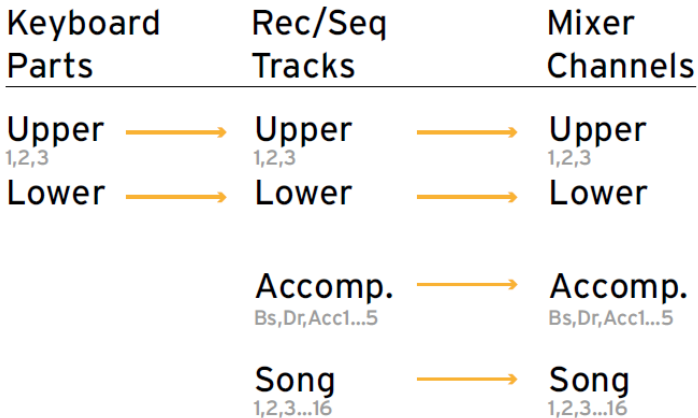

## Hraní dvěma nebo třemi zvuky současně

Na klaviaturu můžete hrát až třemi vrstvenými zvuky současně. To se hodí, když např. chcete přidat vrstvu smyčců nebo padů syntezátoru ke zvuku Grand Piano. Zvuky budou přiřazeny partu Upper klaviatury.

Je-li zhasnutá LEDka SPLIT (v režimu Full Keyboard), budou znít party Upper v celém rozsahu klaviatury, stejně jako u akustického piana. Jinak (v režimu Split Keyboard), budou znít zvuky Upper jen v pravé ruce.

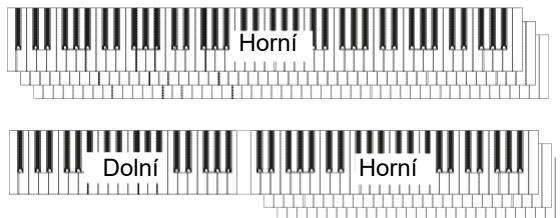

Za/vypnutí zvoleného zvuku z displeje

- Pokud je zvuk, který chcete změnit ve stavu Play, kliknutím na ikonu Play/Mute jej umlčíte (Mute).



- Pokud je zvuk, který chcete slyšet, umlčený, dotykem ikony Play/Mute jej přepnete do stavu Play.



## Výběr různých zvuků

Klaviatuře můžete přiřadit různé zvuky. Novou kombinaci zvuků lze jednoduše uložit do Keyboard sady.

Otevření okna Sound Select z displeje

- 1 Ověřte, že jste na hlavní stránce režimu Style Play nebo Song Play. Pokud zde nejste, stiskněte tlačítko STYLE PLAY nebo SONG PLAY na ovládacím panelu.
- 2 Dotkněte se jména zvuku, který chcete zvolit.
- 3 Pak se dotkněte jména zvuku, který chcete změnit.

Vyberte zvuk

- 1 Zvuky procházíte v okně Sound Select.



- Chcete-li vybrat jeden z dostupných typů zvuku, dotkněte se tlačítek v horní části okna.

Type of Sound	Význam
Factory	Standardní zvuky Pa700, které normálně nelze upravovat. Jsou to nejbohatší, nejmodernější zvuky celé kolekce.
Legacy	Standardní zvuky umožňují vyšší kompatibilitu se staršími nástroji řady Pa Series.
Local	Některé modely by měly obsahovat zvuky lokálního typu, které jsou již při výrobě upraveny pro konkrétní zemi.
GM/XG	Standardní zvuky umožňují vyšší kompatibilitu se songy General MIDI a XG bicími sadami.
User	Paměti, kam můžete načíst nové zvuky z externího zařízení, nebo uložit nové, editované zvuky.

- Chcete-li vybrat jinou skupinu zvuků, dotkněte se jedné ze záložek po stranách okna.
  - Chcete-li vybrat jednu z dostupných stránek ve zvolené skupině zvuků, dotkněte se jedné ze záložek P1...P6, v dolní části okna.
- 2 Stiskněte jméno zvuku, který chcete zvolit.
  - 3 Pokud chcete zavřít okno Sound Select (a nezavřelo se samo), stiskněte tlačítko EXIT.

# Míchání zvuků kláves

## Nastavení hlasitosti zvuku

Stěžejní je u Pa700 mix. Jako u kteréhokoliv mixu, může nastavit hlasitost jednotlivých zvuků a upravit vyvážení mezi zvuky na klaviatuře.

Nastavení hlasitosti zvuku z displeje

- 1 Pokud jste na Hlavní stránce, dotykem záložky Volume zobrazíte panel Volume.



Doprovod  
Skupiny

Zvuky klaviatury

- 2 Stiskněte kanál mixu, jehož hlasitost chcete změnit.
- 3 Podržte virtuální slider na obrazovce a posuňte jej do požadované pozice.  
Alternativně kolečkem VALUE změňte hodnotu hlasitosti zvoleného kanálu.



## Za/vypínání zvuků na panelu Volume

Zvuky lze umlčet, pokud je nechcete slyšet v mixu.



Výběr kanálu mixu

- Vyberte kanál mixu, který chcete za/vypnout.

Vypnutí kanálu (Mute)

- Dotkněte se ikony Play icon () na kanálu mixu, odpovídajícího zvuku, který chcete umlčet ()

Zapnutí zvuku (Play)

- Dotkněte se ikony Mute () na kanálu mixu, odpovídajícího zvuku, kterým chcete hrát ()

# Transpozice

## Transpozice zvuků do jiných oktáv

Všechny Horní zvuky lze transponovat o oktávu výše nebo níže, stiskem jediného tlačítka.

Transpozice Horních zvuků o oktávu výš

- Stiskněte tlačítko UPPER OCTAVE+ na ovládacím panelu.

Transpozice Horních zvuků o oktávu níž

- Stiskněte tlačítko UPPER OCTAVE na ovládacím panelu.

Resetování oktávové transpozice

- Stiskněte obě tlačítka UPPER OCTAVE současně.

## Transpozice celého nástroje

Tóninu nástroje můžete transponovat kvůli snadnějšímu doprovodu zpěváka či jiného nástroje.

Hodnota transpozice je vždy uvedena v hlavičce stránky:



Transpozice dolů z ovládacího panelu

- Tlačítkem TRANSPOSE > FLAT (b) snížíte Master transpozici v půltónových krocích.

Transpozice nahoru z ovládacího panelu

- Tlačítkem TRANSPOSE > SHARP (#) zvýšíte Master transpozici v půltónových krocích.

Reset transposition

- Stiskněte obě tlačítka TRANSPOSE současně.



## Využití Ensemble k přidání harmonie

Je několik typů Ensemble, ale u většiny z nich bude hra pravé ruky harmonizována podle akordů, hraných v levé ruce.

Zapnutí funkce Ensemble.

- 1 Ověřte, že LEDka SPLIT svítí.
- 2 Stiskem tlačítka ENSEMBLE se LEDka rozsvítí.

Akordy hrajete levou rukou a melodií pravou. Slyšíte noty akordu, přidané k melodii.

Vypnutí funkce Ensemble

- Stiskem ENSEMBLE LEDka opět zhasne.

# 07 Tempo a Metronom

## Tempo

### Nastavení hodnoty tempa

Ačkoliv je u každého stylu či songu uložena optimální hodnota tempa, můžete ji volně upravit podle potřeby. Tento knob určuje tempo pro metronom.

Nastavení hodnoty Tempo na ovládacím panelu

- Kontrolery TEMPO nastavíte hodnotu tempa (nebo rychlosti MP3 songu). Jako alternativu podržte tlačítko SHIFT a kolečkem DIAL upravíte tempo.

Nastavení hodnoty tempa na displeji

- 1 Není-li zvýrazněna, dotkněte se hodnoty Tempo na displeji.



- 2 Kontrolerem VALUE nastavíte hodnotu tempa.

Jako alternativu klikněte znovu na pole Tempo, tím otevřete numerickou klávesnici, a zadáte hodnotu Tempo číselně.

Resetování hodnoty tempa

- Stiskněte obě tlačítka TEMPO současně.

Vyvolá se hodnota Tempo, zapamatovaná ve stylu nebo v MIDI songu. U MP3 songů, se obnoví původní rychlost songu.

## Vizuální počítání tempa, když nehraje styl

I když zrovna nehraje doprovod, můžete vidět aktuální tempo, díky indikátoru tlačítka START/STOP.

## Vyklepání hodnoty tempa

V režimu Style Play, můžete hodnotu Tempo vyklepat.

- Dříve než spustíte doprovod, vyklepejte tempo tlačítkem TAP TEMPO. Počet úhozů je vyznačen na počítadle Meter (např. 3x ve 3/4).

Nakonec se spustí doprovod, dle “zadaného” tempa.

## Uzamčení hodnoty tempa

Hodnotu Tempo můžete uchránit před automatickou změnou, při přechodu na jiný styl či MIDI song. Na MP3 songy však ‘zámek’ nemá vliv, budou vždy hrát v uloženém tempu.

Samozřejmě můžete nastavení Tempo jakkoliv upravit ručně, včetně vyklepání hodnoty, s využitím funkce Tap Tempo. Pamatujte, je nezávislé tempo pro režim Style Play a Song Play.

Uchránění hodnoty Tempo před změnou

- Stiskem tlačítka TEMPO > LOCK (🔒) se rozsvítí LEDka. Hodnota tempa se nezmění, když zvolíte jiný styl či song. Můžete však hodnotu Tempo měnit nadále ručně (jak již zmíněno).

Umožnění změny stylu či songu hodnotou Tempo

- Dalším stiskem TEMPO > LOCK (🔒) LEDka zhasne. Když zvolíte jiný styl či song, vyvolá se v něm uložená hodnota Tempo.

Události Tempo Change v šablonách Style nebo v MIDI songu mohou také měnit tempo.

# Metronome

## Zapnutí/ vypnutí metronomu

Zapnutí metronomu

- Stiskem tlačítka METRONOME (🔔) se LEDka rozsvítí. Otevře se okno Metronome a začne znít metronom, v aktuálním tempu.

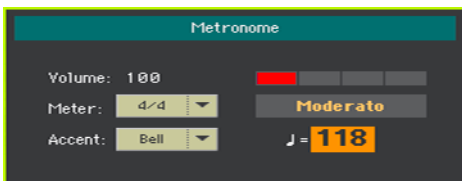

Vypnutí metronomu

- Dalším stiskem METRONOME (🔔) LEDka zhasne. Metronom se zastaví.

## Nastavení stupnice, akcentu a hlasitosti

Můžete označit začátek taktu, nastavením hodnoty Meter a důrazu.

Vstup do okna Metronome

- Stiskněte tlačítko METRONOME (🔔).

Nastavte rytmus (Time Signature)

- Zvolte Meter (Time Signature) pomocí parametru Meter.

Zapněte/ vypněte Akcent



- Zvolte důraz pomocí parametru Accent.

Accent	Význam
Off	Bez akcentu.
On	První doba v každém taktu je s důrazem.
Bell	Zvuk zvonu slyšíte na první dobu každého taktu.

Nastavuje hlasitost metronomu

- Zvolte hlasitost metronomu pomocí parametru Volume.

Zavření okna Metronome

- Tlačítkem METRONOME () ukončíte okno a zastavíte metronom.
- Tlačítkem EXIT zavřete okno bez zastavení metronomu. Pak stiskem tlačítka METRONOME () zastavíte metronom.

# 08 Hraní styly

## Výběr stylu

### Výběr stylu

Styl můžete vybírat z ovládacího panelu nebo na displeji.

Prepnutí do režimu Style Play

- Při zapnutí nástroje jste v režimu Style Play. Pokud ne, stiskněte tlačítko STYLE PLAY na ovládacím panelu.
- Jestliže nejste na hlavní stránce režimu Style Play, vrátíte se tlačítkem EXIT na Hlavní stránku.



Otevření okna Style Select na ovládacím panelu

- Stiskněte tlačítko STYLE SELECT.

Otevření okna Style Select na displeji

- Dotkněte se jména stylu na displeji.

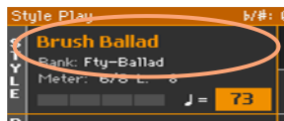

## Výběr stylu

### 1 Stylý procházíte v okně Style Select.



- Chcete-li vybrat jeden z dostupných typů stylů, dotkněte se tlačítek v horní části okna.

Type of Styles	Význam
Factory	Stylý z výroby není možné upravit..
Local	Některé modely by měly obsahovat stylý lokálního typu, které jsou již při výrobě upraveny pro konkrétní zemi.
User	Paměti, kam můžete načíst nové stylý z externího zařízení, nebo uložit nové, editované stylý. Jméno těchto bank můžete upravit, chcete-li si vytvořit vlastní banky.
Direct	Stylý, dostupné přímo z paměti, aniž byste je museli nejprve načíst.

- Chcete-li vybrat jinou skupinu stylů, dotkněte se jedné ze záložek po stranách okna.



- Chcete-li vybrat jednu z dostupných stránek ve zvolené skupině zvuků, dotkněte se jedné ze záložek P1...P6, v dolní části okna.



Jako alternativu, stiskněte znovu tlačítko **STYLE SELECT**.

- 2 Stiskněte jméno stylu, který chcete zvolit.
- 3 Pokud chcete zavřít okno Style Select (a nezavřelo se samo), stiskněte tlačítko **EXIT**.

Na konci vidíte jméno zvoleného stylu ve vymezené oblasti hlavní obrazovky.

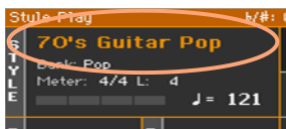

## Styly si mohou vybrat i vlastní keyboard zvuky

S výběrem stylu lze automaticky volit také Keyboard zvuky. To závisí na LEDce **STYLE TO KBD SET** (**KBD SET** = Keyboard Set).

STYLE TO KBD SET indikátor	Význam
Off	Styly nezvolí Keyboard sadu.
On	Pokud zvolíte styl, automaticky je zvolena Keyboard Set 1.
Bliká	Výběr variace automaticky vyvolá odpovídající Keyboard sadu (1 – 4) v rámci stylu. Když např. zvolíte Variation 2, automaticky se vyvolá Keyboard Set 2; nebo volbou Variation 3 se automaticky vyvolá Keyboard Set 3.



## Co je to styl?

Styly jsou soubory hudebních šablon v konkrétním hudebním žánru – neboli ‘hudebním stylu’ – nabízejí osmi-partový automatický doprovod, nahrazující osmičlenný doprovodný orchestr. Akordy, hrané na klaviaturu jsou detekovány a přizpůsobeny šablonám, takže vyhovují hrané hudbě. Můžete volit různé sekce a tvořit tak kompletní songy v reálném čase.

## Doprovodné Party

Doprovodné party nahrazují členy kapely. S Pa700 získáváte pět výškově laditelných nástrojů (např. kytaru, piano, smyčce, syntezátor), basu, perkuse a bicí.

## Akordy a šablony

Doprovodné šablony jsou opakované hudební sekvence (např. bass groove, kytarový riff nebo pianový akordový rozvoj), který se dynamicky upraví tak, aby odpovídal detekovaným akordům. Mohou se lišit podle typu akordu (např. C dur, c moll, nebo septima).

## Sekce

Songy se skládají z různých sekcí (Intro, Verse 1, Bridge, Chorus 1, apod.). Pro každou sekci songu jsou odlišné patterny, které jsou připraveny pod tlačítka Style Element (INTRO, VARIATION, AUTO FILL, BREAK, ENDING). Zatímco jména frází Intro, Fill, Break a Ending jsou stejná, jako jména odpovídajících sekcí songu, Variace lze využít pro sekce Verse, Bridge, Chorus nebo Special. Aranžmá je tím hustější čím vyšší je počet prvků.



## Auto Fill

Pa700 může zahrát odpovídající přechod před každou variací. Pokud LEDka AUTO FILL svítí, při přechodu z jedné variace do jiné, je automaticky zvolen přechod Fill, aniž byste museli stisknout některé z tlačítek FILL.

## Hraní ručního doprovodu (Bass & Lower Backing)

Můžete hrát jednoduchý ruční doprovod, kde zahráný akord levou rukou je rozdělen mezi basový zvuk (tónika akordu) a Dolní zvuk (zbývající tóny).

- 1 Ověřte, že je aktivní funkce Bass & Lower Backing. Pokud ano, objeví se ikona Backing v oblasti Dolních zvuků.



Jestliže se ikona neobjeví, jděte na stránku Global > Mode Preferences > Style 2 a zadejte značku Bass & Lower Backing, tím funkci aktivujete. (Deaktivovat funkci můžete na stejné stránce).

- 2 Ověřte, že svítí LEDka SPLIT, a že neběží automatický doprovod.
- 3 Zahrajte akordovou sekvenci levou rukou.

Všimněte si, že v basovém zvuku zní tónika, kdežto zbývající noty akordu jsou hrány v Dolním zvuku (i když je umlčený).

# Hraní s automatickým doprovodem

## Spuštění a zastavení doprovodu

Doprovod můžete spustit i zastavit ručně.

Spuštění doprovodu

- 1 Stiskněte tlačítko START/STOP.
- 2 Zahrajte pár akordů levou rukou a melodii pravou rukou.

Na tlačítku START/STOP značí červený indikátor první dobu, kdežto zelený značí další doby taktu.

Pokud hraje doprovod, všimněte si různých indikátorů na displeji.

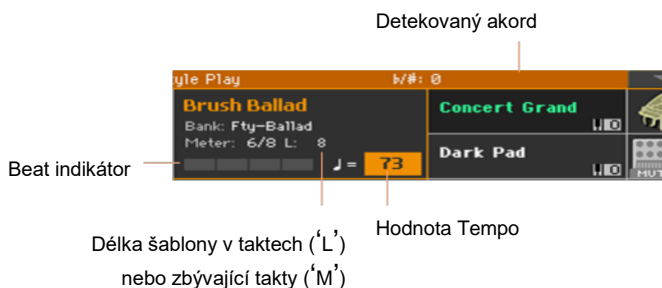

Zastavení doprovodu

- Stiskněte znovu tlačítko START/STOP.

## Automatické spuštění a ukončení

Doprovod se může sám automaticky spustit a zastavit, když zahrajete na klávesy, aniž byste museli stisknout tlačítko START/STOP. Tím uvolníte ruce pro hraní.

Automatický start doprovodu (Synchro Start)

- 1 Stiskem tlačítka SYNCHRO > START se LEDka rozsvítí.
- 2 Zahrajte akord a sledujte, zda se doprovod automaticky spustí.
- 3 Doprovod zastavíte tlačítkem START/STOP.

Doprovod se umí automaticky sám spustit i zastavit (Synchro Start a Stop).

- 1 Ověřte, že LEDka SYNCHRO > START svítí.
- 2 Dalším stiskem tlačítka SYNCHRO > STOP se rozsvítí oba indikátory, START i STOP.
- 3 Zahrajte akord, tím se spustí doprovod, a držte klávesy stisknuté.
- 4 Pozvedněte ruce z kláves a sledujte, zda se doprovod automaticky zastaví.

Automatické zastavení doprovodu (Synchro Stop)

- 1 Dalším stiskem tlačítka SYNCHRO > START je vypnete, a zůstane rozsvícena pouze LEDka SYNCHRO > STOP.
- 2 Tlačítkem START/STOP spustíte doprovod, pak zahrajte akord a ponechejte klávesy stisknuté.
- 3 Pozvedněte ruce z kláves a sledujte, zda se doprovod automaticky zastaví.

Deaktivace funkcí Synchro Start/Stop

- Stiskněte tlačítko SYNCHRO > START a/nebo SYNCHRO > STOP tím obě LEDky zhasnete.

## Výběr úvodu Intro

Intro je úvod songu. Chcete-li zvolit ten správný úvod pro svůj song, pamatujte, že Intro 1 přehraje předem nahranou akordovou sekvencí a připravenou melodií, kdežto Intro 2 hraje akordy, detekované na klaviatuře. Intro 3 je zpravidla jednotaktové odpočítání.

Style Element	Předpokládané využití
Intro 1	Intro s předem nahranou akordovou sekvencí a melodií.
Intro 2	Intro s akordy, detekovanými na klaviatuře.
Intro 3/Count In	Jeden takt odpočítání (Count In).

- 1 Stiskem jednoho z tlačítek **VARIATION** na ovládacím panelu vyberete variaci, kterou chcete použít pro první verzi. LEDka tlačítka svítí, což značí, že Variace čeká na spuštění.
- 2 Stiskem jednoho z tlačítek **INTRO** na ovládacím panelu si 'připravíte' jednu ze sekcí Intro. LEDka tlačítka svítí, což značí, že úvod čeká na spuštění. LEDka tlačítka zvolené **VARIATION** bude blikat, což znamená, že je připravená po úvodu (Intro).
- 3 Spusťte doprovod.

## Výběr variace pro přehrání Verse nebo Chorus

Variace využijete pro verze, chorus, bridge nebo pro speciální účely. Chcete-li najít tu správnou Variaci pro svou verzi, pamatujte, že Variace mají rostoucí 'hustotu' a 'hlasitost'. To znamená, že Variace 1 bude mít 'nejchudší' a 'nejtišší' aranžmá, kdežto Variace 4 z nich bude 'nejhustější' a 'nejhlasitější'. Zpravidla použijete Variaci 1 pro první verzi, Variaci 4 pro poslední chorus.

Style Element	Předpokládané využití
Variace 1	Verse, Bridge nebo Chorus (nejnižší hustota)
Variace 2	Verse, Bridge nebo Chorus (nižší střední hustota)
Variace 3	Verse, Bridge nebo Chorus (vyšší střední hustota)
Variace 4	Verse, Bridge nebo Chorus (nejvyšší hustota)

- Vyčkají, až skončí úvod nebo závěr, a pak začne hrát zvolená variace. LEDka zvolené **VARIATION** svítí trvale.
- Jako alternativu můžete spustit variaci před koncem Intro (úvodu). Zatímco hraje úvod, stiskněte jedno z tlačítek **VARIATION**. Variace se spustí od dalšího taktu.

## Hraní přechodu

Přechody jsou fráze, které lze použít pro plynulý přechod mezi různými sekcemi songu. Je-li potřeba, můžete Pa700 automaticky vybrat Fill už při výběru Variace.

Zapnutí funkce Auto Fill

- Stiskem tlačítka AUTOFILL se rozsvítí LEDka.

Automaticky se přehraje Fill, pak variace

- Stiskněte jedno z tlačítek VARIATION. Automaticky se zvolí položka Fill.

Za/vypnutí funkce Auto Fill

- Pokud již nadále nepotřebujete tuto funkci, dalším stiskem tlačítka AUTOFILL jeho LEDku vypnete.

## Výběr přechodu Break

Přechod je uveden krátkou pauzou v songu, vytváří tak dojem pozastavení a následný moment překvapení.

Style Element	Předpokládané využití
Pauza	Jeden takt přechod

- Stiskem tlačítka BREAK se provede krátká hudební pauza.

## Výběr Ending

Chcete-li zvolit ten správný závěr pro svůj song, pamatujte, že Ending 1 přehraje předem nahranou akordovou sekvenci a připravenou melodii, kdežto Ending 2 hraje akordy, detekované na klaviatuře.

Style Element	Předpokládané využití
Závěr 1	Závěr s předem nahranou akordovou sekvencí a melodií. Pokud je volba poblíž konce taktu, spustí se na jeho konci.
Závěr 2	Závěr s detekcí akordu na klaviatuře. Pokud je volba poblíž konce taktu, spustí se na jeho konci.
Závěr 3	Dvou-taktový závěr, spustí se ihned, bez čekání na ukončení Variace.

- Pokud hraje Variace, stiskem jednoho z tlačítek ENDING na ovládacím panelu, 'připravíte' jednu ze sekcí Ending.

Po doznění ukončení se přehrávání stylu zastaví.

## Sekce smyček

Pokud cítíte, že by měl úvod nebo závěr trvat déle, než je nahraný pattern, můžete jej dát do smyčky.

Nastavení smyčky prvku stylu

- Dvojím stiskem tlačítka Intro nebo Ending je spustíte ve smyčce. LEDka tlačítka začne blikat a šablona se bude přehrávat opakovaně.

Zakončení ze smyčky

Provedte jeden z následujících kroků:

- Stiskněte stejné tlačítko Style Element znovu, nebo
- Zvolte jiný prvek stylu.

Prvek stylu je ve smyčce, dokud je tlačítko stisknuté

- Podržíte-li tlačítko Intro, Break nebo Ending, budou znít ve smyčce. Pokud chcete prvek stylu ukončit, uvolněte tlačítko.
- Pokud je funkce Auto Fill zapnutá, držte tlačítko Variation stisknuté, tak získáte smyčku prvku Fill. Pokud chcete smyčku Fill ukončit, uvolněte tlačítko a začne hrát Variace.

## Fade In/Out

Lepší efekt získáte, když spustíte a/nebo zastavíte song s plynulým náběhem či vymizením.

Fade in

- Pokud nehraje doprovod, stiskem tlačítka FADE IN/OUT se rozsvítí jeho LEDka a spustí se plynulé zesílení doprovodu.

Spustí se doprovod. Jakmile dosáhnete maximální hlasitosti, indikátor se vypne.

Fade out

- Jakmile se song blíží závěru, stiskem tlačítka FADE IN/OUT zastavíte doprovod, s plynulým vymizením.

## Vyvážení doprovodu a klaviatury

Během hraní někdy potřebujete vyvážit zvuky Keyboard a doprovodu Accompaniment, aby zůstal sólista nad pozadím nebo naopak v mixu.

Vyvážení doprovodu a zvuku klaviatury

- Dokud hraje doprovod, pomocí knobu BALANCE vyvážíte hlasitost doprovodu (Style) a klaviatury (Keyboard Set).



## Vytvoření zjednodušeného doprovodu

Doprovodný part můžete zcela vypnout tlačítky Play/Mute na panelu Main > Volume. Např. můžete umlčet skupinu ACCOMP (Accompaniment), pokud potřebujete hrát jen s basou a bicíma.

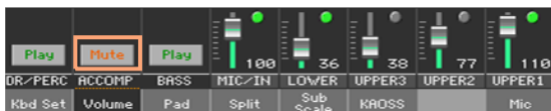

Pokud si chcete poslechnout jen bicí a perkuse, stiskněte ACCOMP. Stiskem tlačítka na ovládacím panelu jeho LEDka zhasne. Dalším stiskem se znovu aktivují všechny doprovodné zvuky.



## Ruční hraní basové linky

Můžete hrát basovými zvuk levou rukou, čímž nahradíte automatický doprovod.

Zapněte funkci Manual Bass

- Stiskem tlačítka MANUAL BASS se LEDka rozsvítí.

Automatický doprovod se zastaví (kromě stop Drum a Percussion) a můžete ručně hrát basovou stopu v dolní části klaviatury.

Pokud jste v režimu Manual Bass, hlasitost basového zvuku je automaticky vyšší.

Vypněte funkci Manual Bass

- Stiskem tlačítka MANUAL BASS LEDka zhasne.

Při vypnutí režimu Manual Bass mode se hlasitost basového zvuku automaticky vrátí na původní hodnotu.

# 09 Úpravy stylů

## Nastavení detekce akordů

### Výběr, kde budete hrát akordy (oblast Chord Scan)

Akordy můžete hrát levou nebo pravou rukou zvlášť, nebo oběma rukama. Můžete si vybrat oblast detekce, podle songu, který hrajete, a podle preferovaného stylu hry.

Oblast, kde budou akordy detekovány, závisí na stavu indikátoru SPLIT.

SPLIT/ CHORD SCAN	Kde hrát akordy (oblast Chord Scan)	Poznámky k přehrávání
On	Levá ruka (dolní oblast klaviatury)	Závisí na režimu Chord Recognition
Off	Obě ruce (celá klaviatura)	Tři nebo více

Detekování akordů hraním levou rukou

- Stiskem SPLIT se LEDka rozsvítí.

Detekování akordů hraním oběma rukama

- Stiskem SPLIT LEDka zhasne.

Musíte zahrát vždy tři a více not, aby aranžér detekoval akord.

Deaktivace detekce akordů

- Stiskem tlačítka ACCOMP. LEDka zhasne.

Pokračovat budou pouze stopy Drum a Percussion. Automatické držení akordů a basové tóny Lower (Memory)

## Automatické držení akordů a basové tóny Lower (Memory)

Můžete zachovat akordy a/nebo basové tóny v paměti, i když zvednete ruce nad klávesy.

- Stiskem tlačítka MEMORY se LEDka rozsvítí, a akordy a/ nebo basové tóny budou zachovány v paměti.
- Stiskem MEMORY LEDka zhasne. Akordy a/ nebo basové tóny se obvykle zvednutím prstů z kláves uvolní.

## Detekování tóniky (Bass Inversion)

Interní aranžér nástroje detekuje akordy analýzou všech not, zahráných v oblasti detekce akordu, s ohledm na jejich funkci v akordu. Vždy však můžete zajistit, aby nejnižší tón akordu (zcela vlevo) byl brán jako tónika sníženého akordu (jako 'C/E' nebo 'F/C').

Tuto funkci můžete de/aktivovat na panelu Split.



Zapněte funkci Bass Inversion

- 1 Na hlavní stránce režimu Styl Play se dotkněte záložky Split a prohlédněte si panel.
- 2 Zadáním značky u Bass Inversion funkci zapnete.

Nejnižší nota akordu, hraného inverzně, je vždy brána jako tónika.

Vypněte funkci Bass Inversion

- 1 Na hlavní stránce režimu Styl Play se dotkněte záložky Split a prohlédněte si panel.
- 2 Zrušením značky u Bass Inversion funkci vypnete.

Nejnižší nota se skenuje současně s ostatními notami akordu a je vždy považována za tóniku.

## Míchání skupin doprovodných zvuků

### Skupina doprovodných zvuků

Jako u mixu, můžete seskupit doprovodné zvuky. Např. namísto dvojího umlčení partu kytary a smyčců v doprovodu, můžete umlčet skupinu Accompaniment (ACCOMP), stiskem jediného tlačítka.

Seskupené doprovodné zvuky jsou dostupné přímo na panelu Main page > Volume pane:



### Umlčení skupiny doprovodných partů

Vypnutí skupiny doprovodných zvuků (Mute)

- Pokud je skupina, kterou chcete umlčet aktivní, dotykem ikony Play/Mute ji přepnete do stavu Mute.



Zapnutí skupiny doprovodných zvuků (Play)

- Pokud je skupina, kterou chcete slyšet, umlčená, dotykem ikony Play/Mute ji přepnete do stavu Play.



## Za/vypínání jednotlivých doprovodných zvuků

Zvuky lze umlčet, pokud je nechcete slyšet v mixu. Např. doprovod může obsahovat pianový part, který ale chcete hrát živě na klávesy.

Zobrazení mixu doprovodných partů

- Pokud jste na Hlavní stránce, dotykem záložky Volume zvolíte nastavení hlasitosti, pak se tlačítkem TRACK SELECT přepnete na zvuky doprovodu (Accompaniment Sounds).

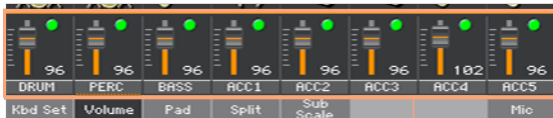

Doprovodné Party

Zapnutí On (Play) a vypnutí Off (Mute)

- Zvolte kanál mixu, pak klikněte na ikonu Play (🟢) nebo Mute (⬛), chcete-li za/vypnout odpovídající zvuk.

Návrat na Hlavní stránku

- Jakmile jste hotovi, dalším stiskem tlačítka TRACK SELECT se vrátíte na Hlavní stránku a vidíte seskupené party.

# 10 Chord Sequencer

## Nahrávání akordových sekvencí

Sekvenci zahranych akordů můžete nahrát. To se hodí např., když potřebujete přehrát opakovanou sekvenci, a když potřebujete hrát solo levou rukou, popř. použít DNC kontroly.

Během přehrávání Aranžéru můžete spustit nahrávání.

- 1 Stiskem START/STOP spustíte automatický doprovod.
- 2 Podržte tlačítko CHORD SEQUENCER stisknuté cca 1s, nástroj vstoupí do stavu standby pro nahrávání. Jeho LEDka bude svítit trvale červeně.



- 3 Dalším stiskem tlačítka CHORD SEQUENCER spustíte nahrávání. Na začátku každého taktu, začne LEDka CHORD SEQUENCER blikat červeně. Spusťte nahrávání akordové sekvence.
- 4 Jakmile dokončíte akordovou sekvenci, stiskem CHORD SEQUENCER nahrávání zastavíte. Jeho LEDka nyní svítí trvale zeleně, což značí, že je sekvence v paměti.

Chord Sequence zůstane v paměti, dokud nenahrajete další Chord sekvenci, nezvolíte jiný styl či položku Songbooku, nebo nevypnete nástroj. Je-li sekvence uzamčena, nezmění se, když zvolíte jiný styl nebo položku SongBook.

## Přehrávání akordových sekvencí

- 1 Během přehrávání doprovodu, stiskněte současně tlačítka CHORD SEQUENCER, tím spustíte akordovou sekvenci.

CHORD  
SEQUENCER



Indikátor začne blikat zeleně. Přehraje se akordová sekvence ve smyčce, počínaje následujícím taktem.

- 2 Hrajte sólový part a Chord Sequence bude hrát akordy.  
Během smyčky Chord Sequence, můžete volně volit libovolnou variaci, jako když hrajete akordy druhou rukou.
- 3 Stiskem CHORD SEQUENCER zastavíte akordovou sekvenci (nebo doprovod). Odpovídající LEDka nyní svítí trvale zeleně.



# 11 Hraní na pady

## Výběr sady padů

Zvolte pady výběrem stylu

- Vyberte styl. Zvolíte tím až čtyři pady, které obsahuje.

Pady jsou tak zvoleny, výběrem položky SongBooku

- Vyberte položku SongBooku. Zvolíte tím až čtyři pady, které obsahuje.

### Co je to Pad?

Pady jsou jednostopé styly, které začnou hrát stiskem jednoho ze speciálních tlačítek PADS. Využijete je ke hraní jednoduchými zvuky v reálném čase, jako jsou krátké, cyklické sekvence, hrané spolu se stylem nebo standardním MIDI souborem, a jsou transponovány dle detekovaných akordů.

## Hraní na pady

### Spuštění a ukončení přehrávání pady

Můžete hrát až na čtyři pady současně, pomocí speciálních tlačítek PADS na ovládacím panelu.

Hrajte na pady

- Stiskem jednoho či více tlačítek PADS spustíte pady.
- Zahrajte akordy a transponujte libovolný pad typu Sequence.

Zastavení jednoho padu

- Stiskem tlačítka PADS zastavíte odpovídající pad.

Zastavíte všechny pady současně

- Stiskem tlačítka PADS > STOP zastavíte všechny pady.

Zastaví se všechny pady a styl najednou

- Stiskněte tlačítko START/STOP, nebo jedno z tlačítek ENDING.

Zastavte všechny pady a spusťte song

- Stiskem tlačítka [PLAY/STOP] spustíte přehrávání songu. Všechny pady se zastaví.

### Změna tempa

V režimu Style Play, jsou pady synchronizovány k tempu stylu. Změňte Tempo stylu, a tempo padů se změní podle toho.

V režimu Songe Play, jsou pady synchronizovány k tempu naposledy přehraného MIDI songu. Dokud nejsou pady synchronizovány k MP3 songům, bude tempo posledního MIDI songu aktuální i při přehrávání MP3 songů.

# 12 Přehrávání songů

## Výběr songů

### Výběr songu

Přepnutí do režimu Song Play

Stiskněte tlačítko SONG PLAY.

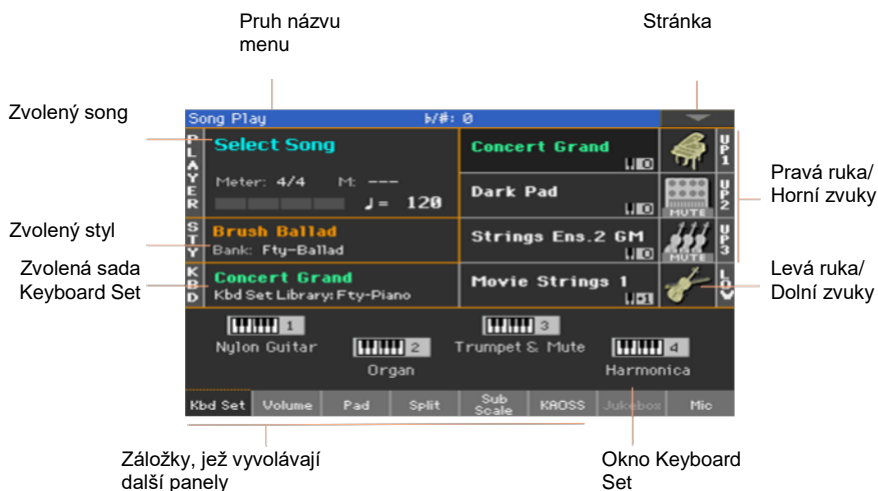

Otevření okna Song Select z ovládacího panelu

- Stiskněte tlačítko SELECT v sekci PLAYER.



Otevření okna Song Select z displeje

- Dotkněte se jména songu na displeji.

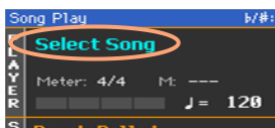

Procházení songy

Pokud jste v okně Song Select, mezi soubory najdete song, který hledáte.



- Vyberte jiné zařízení v menu Device.

V případě, že je song v externí USB paměti, zapojte ji do USB Host portu.

Device	Typ
DISK	Interní disk
SD	Volitelná interní microSD karta
USB	Volitelné zařízení, připojené do USB Host portu

Aktuální jméno (štítek) zařízení se někdy objeví v hranatých závorkách [ ].

- Seznamem procházíte pomocí jezdce. Jako alternativu, použijte kolečko VALUE, (pokud se zaměřujete na Device selektor, a klikněte na kteroukoliv položku v seznamu, než použijete kolečko).
- Do zvolené složky/adresáře vstoupíte stiskem tlačítka Open.
- Do nadřazené složky /adresáře přejdete tlačítkem Close.
- Přejděte do složky/adresáře, obsahujícího aktuálně přiřazený song přehrávači, pomocí tlačítka Locate.

Přechod do jiné alfanumerické sekce

- 1 Není-li zvolen, dotkněte se štítku Name v horní části seznamu.
- 2 Podržte tlačítko SHIFT a dotykem jedné ze šipek přejdete na předchozí nebo další alfanumerickou sekci.

Změna pořadí výpisu

- Pořadí položek můžete změnit, podle různých kritérií (Type, Name, Size, Date) dotykem odpovídajícího štítku, v horní části seznamu.
- Dalším dotykem se změní směr třídění opět, ve směru rostoucí/ klesající.

Výběr songu

- 1 Stiskněte jméno songu, který chcete zvýraznit.
- 2 Stiskněte tlačítko Select. Pokud již hraje song, zastaví jej a připraví k přehrání další song. Vráťte se na hlavní stránku režimu Song Play.

Pokud jste zvolili song, objeví se v oblasti Song.

- Zvolený MIDI Song:

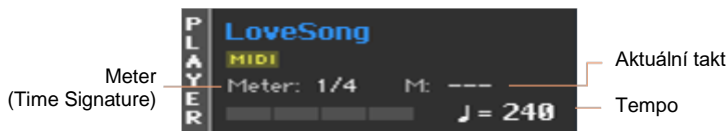

- Zvolený MP3 Song:

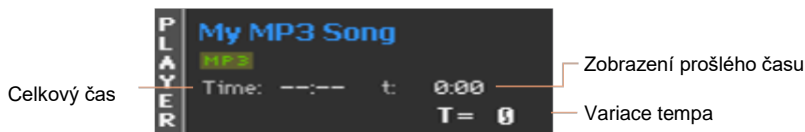

## Co je to MIDI song?

MIDI songu je slangové jméno Standardního MIDI souboru, často zkracované jako SMF. Typ souboru je .mid. Standardní MIDI soubor je standardní formát pro songy, a Pa700 jej využívá jako nativní formát, pro přehrávání a nahrávání MIDI songů.

MIDI Karaoke soubor (\*.KAR) je rozšířením SMF formátu a je rovněž podporován. Vždy obsahuje texty.



MIDI  
Song



MID soubor  
na disku



KAR soubor  
na disku

## Co je to MP3 song?

Reálné jméno MP3 songu je ještě zábavnější: MPEG Layer-3, což se zkracuje jako MP3. Typ souboru je .mp3. Jde o komprimovaný audio soubor, používaný k ukládání nahraného songu do co nejmenšího prostoru, aniž by přišel významně o kvalitu audio signálu. V nejvyšší kvalitě soubory MP3 nelze rozeznat od nekomprimovaného audio souboru. Pa700 umí přehrávat i nahrávat soubory ve formátu MP3.



MP3  
Song



MP3 soubor  
na disku

## Přehrávání songu

### Spuštění, zastavení a ovládání přehrávače

Pa700 je vybaven sadou kontrolerů přehrávače, v sekci PLAYER.



Spustíte přehrávač

- Stiskněte tlačítko PLAY/STOP (▶|■).

Pokud hraje song, LEDky na displeji udávají aktuální pozici.

Převinutí songu vpřed

- Stiskem tlačítka FAST FORWARD (≫) 1x přeskočíte na následující takt (MIDI Song) nebo na následující sekundu (MP3 Song).
- Ponecháte-li tlačítko FAST FORWARD (≫) stisknuté, procházíte song plynule. Uvolněte, pokud jste dorazili na požadované místo.

Převinutí songu vzad

- Stiskem tlačítka REWIND (≪) 1x, přeskočíte na předchozí takt (MIDI Song) nebo předchozí sekundu (MP3 Song).
- Ponechejte tlačítko REWIND (≪) stisknuté, chcete-li procházet song plynule. Uvolněte, pokud jste dorazili na požadované místo.

Pozastavení a obnovení přehrávání

- Stiskem tlačítka PLAY/STOP (▶|■) zastavíte song na aktuální pozici. Odpovídající LEDka zhasne.
- Dalším stiskem tlačítka PLAY/STOP (▶|■) obnovíte přehrávání. LEDka se znovu rozsvítí.

Zastavení přehrávače a vrácení na začátek

- Stiskem tlačítka HOME (◀) zastavíte přehrávač a posunete se na začátek songu. Odpovídající LEDka zhasne.

## Fade In/Out

Song můžete spustit a/nebo zastavit s plynulým náběhem či vymizením.

Fade in

- Pokud se song nepřehrává, stiskem tlačítka FADE IN/OUT se rozsvítí jeho LEDka a spustí se zesílení.

Spustí se přehrávání songu. Jakmile dosáhnete maximální hlasitosti, indikátor se vypne.

Fade out

- Jakmile se song blíží závěru, stiskem tlačítka FADE IN/OUT jej ukončíte s plynulým vymizením.



## Hraní s doprovodem songu

### Hraní na klaviaturu

Hraní s doprovodem songu

- Během přehrávání songu můžete hrát na klávesy.

Jiné zvuky můžete zvolit v knihovně Keyboard Set Library



- Vyberte si jinou Keyboard sadu v sekci KEYBOARD SET LIBRARY ovládacího panelu, nebo kliknutím na oblast KBD, na stránce Main.

Různé zvuky volíte ze stylu nebo položek SongBook

- Poslední zvolený styl nebo položka SongBooku obsahuje až čtyři Keyboard sady. ▪ Vyberte si jinou Keyboard sadu v sekci KEYBOARD SET pod displejem, nebo kliknutím na oblast Kbd Set, na stránce Main.

### Umlčení melodie

Melodii umlčíte, pokud ji chcete přehrát nebo zpívat živě. Tím zabráníte překrytí vaší hry či zpěvu, s interními zvuky.

- 1 Jděte na panel Song Play > Volume.
- 2 Tlačítkem TRACK SELECT zobrazíte zvuk, který chcete umlčet.
  - Dotkněte se ikony Play () na kanálu mixu, odpovídajícího zvuku, který chcete umlčet (.). Objeví se ikona Mute ().

### Změna stavu Play/Mute

Abyste uchovali stav Play/Mute zvuků songu i pro následující MIDI songy, uložte jej do paměti.

- Jděte na stránku Global > Mode Preferences > Song & Sequencer a vyberte příkaz Write Song Play Track & FX z menu stránky.

## Transponujte songy kvůli jednoduššímu hraní na klávesy

Aby se vám hrálo lépe na klávesy v jednodušší tónině, stačí song transponovat do stejné tóniny, aniž byste museli transponovat klaviaturu.

Aktivace transpozice pouze u přehrávačů

- 1 Jděte na stránku Global > Tuning > Transpose Control.
- 2 Aktivujte Transpose u přehrávače a deaktivujte ji na stopách Style a Keyboard.

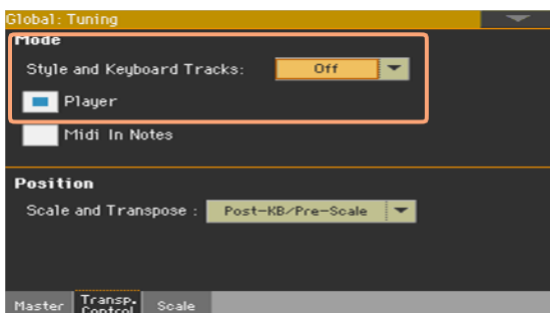

## Vyvážení zvuku songu a klaviatury

Během hraní můžete vyvážit hlasitost zvuku klaviatury a songu, takže bude sólista zvýrazněný vůči pozadí nebo naopak, v mixu.

Vyvážení zvuku songu a klaviatury

- Dokud hraje doprovod, pomocí knobu BALANCE vyvážíte hlasitost songu a klaviatury (Keyboard Set).

## Nastavení celkové hlasitosti MP3 songů

Hlasitost MP3 songů můžete vyvážit vůči MIDI songům a stylům.

- 1 Jděte na stránku Global > Audio & EQ > MP3/Speakers.
- 2 Parametrem MP3 Player > Volume nastavíte maximální hlasitost MP3 přehrávače.

MP3 Volume	Význam
0 ... 100	Maximální hlasitost v procentech.

## Přehrávání všech songů ve složce

Všechny songy ve složce můžete přehrát jediným příkazem.

Otevření okna Song Select z ovládacího panelu

- Stiskněte tlačítko SELECT.

Otevření okna Song Select z displeje

- Klikněte na jméno songu na displeji.

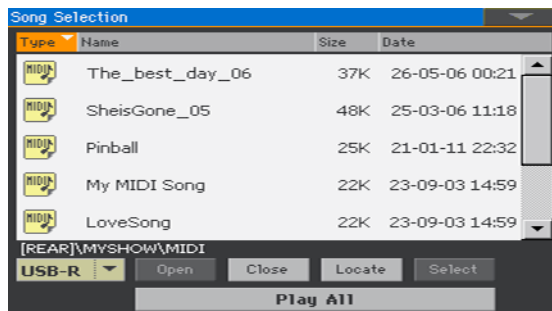

Výběr složky, obsahující songy pro přehrání

- 1 Projděte soubory, až najdete složku, obsahující songy pro přehrání a vstupte do ní.
- 2 Tlačítkem Play All vyberte všechny songy ve složce.

Soubor Jukebox se vygeneruje automaticky a je pak přiřazen přehrávači. Pořadí, ve kterém budou songy přehrány, závisí na tom, jak se jeví v okně Song Select.

Přehrávání seznamu songů

- 3 Přehrávání songů spustíte i zastavíte tlačítkem PLAY/STOP (▶■).
- 4 Pro operace se songem, jako přehrávání, pozastavení, zastavení, převíjení vpřed i vzad, můžete provádět pomocí standardních příkazů přehrávače PLAYER.

Procházení songy

- Přeskočit na následující song v seznamu můžete tak, že podržíte tlačítko SHIFT a stisknete tlačítko FAST FORWARD (➤➤).
- Na předchozí song v seznamu přeskočíte tak, že podržíte tlačítko SHIFT a stisknete tlačítko REWIND (◀◀).
- Stiskem tlačítka HOME (◀) se vrátíte na začátek aktuálního songu.

# 13 Texty, noty, značky a notový zápis

## Čtení textů a akordů, obsažených v songu

### Čtení textů a akordů

Vstupte na stránku Lyrics

- Stiskněte tlačítko LYRICS na ovládacím panelu. Vstoupíte na stránku Lyrics, a zobrazí se texty, přiřazené zvolenému přehrávači.

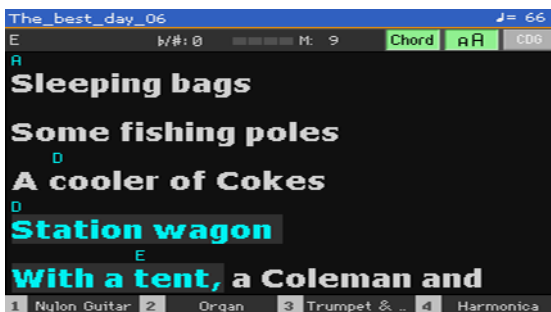

### Čtení textů

- Dokud hraje song, texty, obsažené v MIDI nebo MP3 songu se automaticky odvíjejí na displeji, během přehrávání. Texty na aktuální pozici jsou zvýrazněny.

Ukončení stránky Lyrics

- Jakmile jste hotovi s notovou partiturou, stiskněte buď tlačítko LYRICS nebo EXIT.

## Nastavení velikosti textu

Můžete si vybrat ze dvou velikostí textu.

- Tlačítkem `aA` na stránce Lyrics můžete změnit velikost fontu.

## Zobrazení akordů

Značku akordu můžete zobrazit nebo skrýt v seznamu událostí Lyrics, v MIDI songu.

- Ověřte, že jste stiskli tlačítko Chord, na stránce Lyrics, pak uvidíte i značky akordů. Zkratky akordů (jsou-li zde) se objeví nad texty, během přehrávání hudby.
- Ověřte, že není stisknuto tlačítko Chord, na stránce Lyrics, chcete-li značky akordů skrýt.

## Posun v songu po značkách

Pa700 číst události Song Marker, zahrnuté v MIDI souboru (tedy MIDI songu). Zobrazují se bezprostředně na stránce Markers.

Vstup na stránku Markers

- Pokud jste v režimu Song Play, stiskněte tlačítko MARKER.



Přeskočení na značku

- 1 Je-li potřeba, přehrávač zastavíte tlačítkem PLAY/STOP (▶|■).  
Můžete přeskočit na značku, i když přehrávač neběží.
- 2 Chcete-li skočit na značku, klikněte na ni v seznamu. Na začátku dalšího taktu, song přeskočí na uloženou pozici.

Seznam se odvíjí automaticky

Zvolte parametr Auto Scroll, chcete-li odvíjet seznam značek automaticky, a aktuální značka bude na displeji zobrazena vždy.

Opakování aktuální pasáže

Značky můžete využít pro opakování pasáže, kterou chcete nacvičit.

- 1 Spusťte přehrávač.
- 2 Jakmile dosáhnete počátečního bodu, kde potřebujete cvičit, tlačítkem Add vytvoříte první značku.  
Zpravidla vytvoříte značku o 1-2 takty před aktuální počáteční pozicí.
- 3 Jakmile při cvičení dosáhnete koncového bodu, tlačítkem Add vytvoříte druhou značku.

- 4 Vyberte první značku, zadáním u Loop zajistíte opakování (smyčku) od první do druhé značky.
- 5 Pokud je už nebudete potřebovat, značky vymažte. V ostatních případech bude vymazán automaticky, jakmile zvolíte jiný song nebo když nástroj vypnete.

# Čtení notové partitury

## Vytvoření a čtení notové partitury

Vytvoření notové partitury

- 1 Zvolte MIDI Song, který bude přehráván v přehrávači.
- 2 Stiskem tlačítka SCORE vstoupíte na stránku Score. Vygeneruje se partitura zvolené stopy.

Podle obsahu stopy se zobrazí buď noty nebo akordy.

The screenshot shows a music score application interface for a song titled "LoveSong" with a tempo of  $J = 240$ . The interface is annotated with labels:

- Jméno songu**: Points to the title "LoveSong".
- Akordové značky**: Points to chord symbols like "Gsus/D" and "D".
- Tempo**: Points to the tempo marking "J = 240".
- Aktuální situace**: Points to the scroll bar on the left side of the score.
- Aktuální pozice**: Points to the current position of the scroll bar.
- Texty**: Points to the lyrics "Don't try Sliding tables instead".
- Zobrazení náhledu**: Points to the "Lyrics" button in the bottom menu.
- Klíč**: Points to the "Treble" button in the bottom menu.
- Zvolená stopa**: Points to the "Trk 1" button in the bottom menu.

The score itself shows two staves of music in G major. The first staff starts at measure 12 with a "Gsus/D" chord. The second staff starts at measure 15 with an "Asus/D" chord. The lyrics "Sorry's hardly said" are under the first staff, and "Don't try Sliding tables instead" are under the second staff.

Výběr jiné stopy

- Výběrem jiné stopy zobrazíte notaci v menu Trk. Zpravidla je melodická stopa #4.

Výběr klíče

- Jiný klíč zvolíte v menu Clef. Obvykle se nastaví správný klíč automaticky, při generování partitury.



Clef	Význam
Výšky	Standardní houslový klíč.
Treble+8	Treble klíč s transpozicí o oktávu výš.
Treble-8	Treble klíč s transpozicí o oktávu níž.
Bass	Standardní basový klíč.
Bass-8	Basový klíč s transpozicí o oktávu níž.

Ukončení režimu Score

- Jakmile jste hotovi s notovou partiturou, stiskněte buď tlačítko SCORE nebo EXIT.

### Intelligentní zobrazení notové partitury

Generování partitury je dostatečně chytré, aby 'vyčistilo' stopu s automatickou kvantizací, synkopami, tóninou i klíčem. Dokonce i nekvantizované stopy se zobrazují ve velmi dobře čitelné podobě.

Pokud nastane událost Key Signature na pozici '001.01.000' Master stopy songu, zobrazí se také správné předznamenání.

### Sledování songu

Vždy vidíte správně, kde přesně jste, pokud sledujete tyto indikátory:

- Červená svislá linka, udávající aktuální poloha přehrávání.
- Červený trojúhelník, udávající aktuální pozici.

## Zobrazení textů, akordů, pojmenování not

### Čtení textů

- Stiskem tlačítka Lyrics za/vypnete zobrazování textů (jsou-li uloženy v souboru).

### Čtení akordů

- Stiskem tlačítka Chord za/vypnete zobrazování akordů (jsou-li uloženy v souboru).

### Načítání jména noty

- Stiskem tlačítka Note za/vypnete zobrazení jmen not u každé z nich.

## Výběr jazyka akordů a pojmenování not

Akordy a jména not se zobrazují v anglickém (A, B, C...) nebo italském (Do, Re, Mi...) systému, podle zvoleného jazyka.

- Jděte na stránku Global > General Controls > Interface a pomocí parametru Language upravte jazyk.

## Umlčení zvolené stopy

Umlčte zvolenou stopu

- Dotykem tlačítka Play/Mute ( / ) si zvolenou stopu poslechnete nebo umlčíte.

Stopu umlčíte, pokud ji chcete přehrát nebo zpívat živě. Tím zabráníte překrytí vaší hry či zpěvu, s interními zvuky.

### Změna stavu Play/Mute

Abyste uchovali stav Play/Mute stopy songu, když zvolíte jiný MIDI song, uložte jej do paměti.

- Jděte na stránku Global > Mode Preferences > Song & Sequencer a dotkněte se tlačítka Song Play Track & FX.

## Notová partitura a transpozice

Na stránce Score vidíte aktuální MIDI noty. Tlačítka TRANSPOSE nebo transpozice zvolené stopy nemají vliv na notový zápis.

# 14 Ovládání efektů KAOSS

## Stránka KAOSS

### Co jsou to KAOSS efekty?

KAOSS je technologie KORG, která umožňuje živé generování MIDI událostí a současné ovládání několika parametrů na panelu. Pa700 umožňuje transformaci hudebního záznamu, nebo kreativní a interaktivní 'liquid mixing'.

Můžete např. provést plynulý morphing mezi variacemi a typy bicích sad, rozvíjet a stále obnovovat aranžmá. KAOSS vám může pomoci při improvizaci na předebranou hudbu, změnou rytmu, inverzí výšky tónu nebo změnou notového zápisu. Mix může být jednodušší, můžete zvýraznit sólového hráče, nebo jej nechat lépe spolupracovat s publikem.

Jsou zde také DJovské efekty, s radikálními změnami. KAOSS můžete dále využít jako sofistikovaný arpeggiator, nebo naopak vintage páskový Delay.

Můžete si vybrat z několika presetů KAOSS efektů. Efektové parametry pak můžete ovládat na XY dotykovém rozhraní, zvaném KAOSS pad.

## Přechod na stránku KAOSS

Na stránce KAOSS, dotykem záložky KAOSS vstoupíte na hlavní stránku režimu Style Play nebo Song Play.

- V režimu Style Play mode:

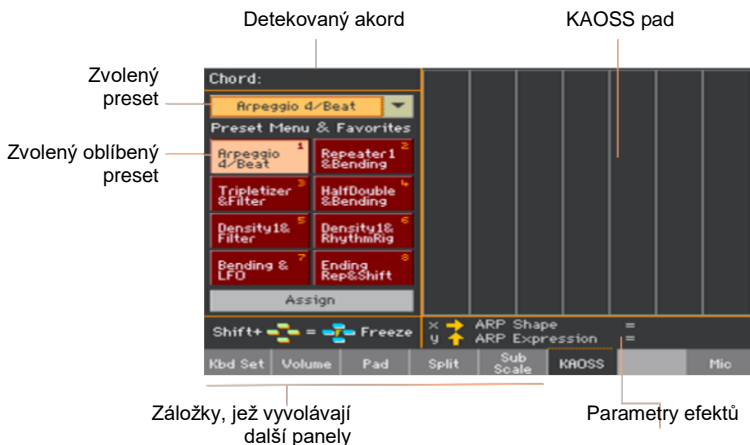

- V režimu Song Play mode:

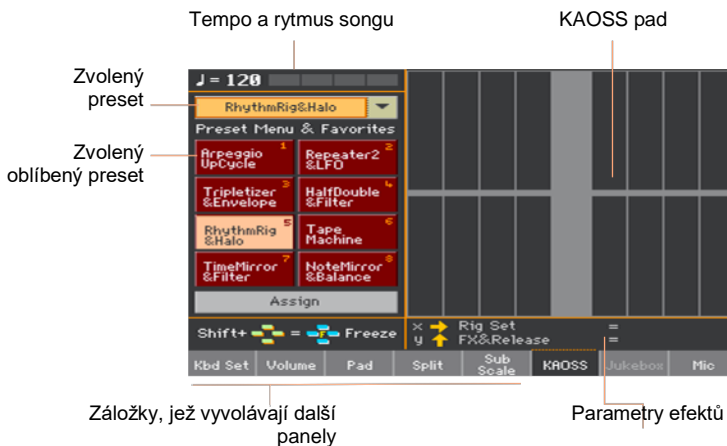

## Výběr KAOSS presetů

### Výběr KAOSS nebo oblíbených presetů

Řada KAOSS presetů je již nainstalována v nástroji. Můžete si vybrat kterýkoliv KAOSS preset pro režim Style Play a Song Play.

Vyberte KAOSS preset z knihovny

- Ve vyjetém menu v levém horním rohu stránky vyberte jeden z presetů v knihovně, kde jsou všechny presety.



KAOSS oblíbené presety volíte speciálními tlačítky

- Dotykem jednoho z tlačítek Favorite Presets vyberte odpovídající preset.

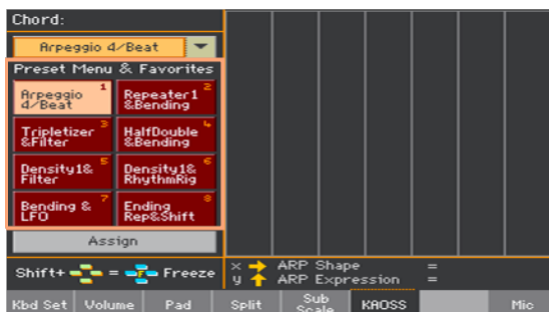

Vybrané presety v každém režimu zůstávají zvoleny.

## Přiřazení KAOSStu presetu jednomu z tlačítek Favorite Preset

Kterýkoliv z presetů v knihovně můžete přiřadit jednomu z tlačítek Preset. Tímto způsobem získáte sadu oblíbených presetů, jsou vždy po ruce.

Oblíbené se mohou v režimech Style Play a Song Play lišit.

- 1 Vyberte jeden z KAOSStu presetů ve vyjetém menu, v levém horním rohu stránky.
- 2 Dotkněte se tlačítka Assign pod tlačítky Favorite Preset.
- 3 Jakmile se objeví dialog Select Destination, dotykem jednoho z tlačítek vyberte cíl.



## Použití KAOSS efektů

Použití KAOSS efektů je o tom, nechat nástroj hrát, anebo o hraní některý tónů, a posunu prstem na ploše KAOSS padu, chcete-li změnit to, jak hudba právě zní.

### Spuštění originální hudební série

Transformace vs Arpeggiator

Jsou dvě obecné KAOSS efektů:

- Transformační efekty, kdy hudební tvorbu, generovanou aranžérem nebo přehrávačem zpracováváte do nové skladby.
- Arpeggiator efekty, kdy poslední detekovaný akord, nebo tóny, zahrané v horním partu klaviatury využijete pro generování arpeggia. Jména těchto presetů začínají Arpeggio.

Vyberte si původní hudbu

- Jděte do režimu Style Play nebo Song Play mode, a vyberte buď Style nebo MIDI Song.
- Jestliže chcete hrát s arpeggiem, zvolte Keyboard sadu se zvuky, které chcete použít do arpeggia.

Zvolte KAOSS preset

- Vyberte KAOSS Preset nebo Favorite Preset, dle postupu výše.
- Jestliže chcete hrát arpeggio, zvolte preset, jehož jméno začíná Arpeggio.

Spusťte doprovod nebo song

- Podle toho, zda jste v režimu Style Play nebo Song Play, spustíte doprovod nebo song, jako obvykle.
- Jestliže používáte preset Arpeggiator, zahrajte akord nebo pár not v horní části klaviatury a dotkněte se padu. Není ani nutné spouštět doprovod nebo song.

## Použití KAOSS padu

Zkontrolujte efektové parametry, přiřazené osám X/Y padu

- Viz jména parametrů pod padem.



Osa	Význam
X	Pohyb prstu zleva doprava a zpět.
Y	Pohyb prstu zdola nahoru a zpět.

## Úprava hodnoty parametru

- Chcete-li změnit hodnotu parametru, pohněte prstem po KAOSS padu.



Podle zvoleného presetu se změní mřížka KAOSS padu. Každá buňka odpovídá bloku hodnot (tzv. kroku). Světle šedé buňky jsou standardní hodnoty pro odpovídající parametr.

Pokud se objeví linky na padu, hodnoty jsou plynulé, bez mezikroků, mění se jen v jemných detailech.

- Jestliže uvolníte prst, resetuje se na standardní hodnoty.



Fixace aktuálních hodnot

Proveďte jeden z následujících kroků:

- Ponechejte tlačítko SHIFT stisknuté, a dotkněte se plochy KAOSS padu, pak uvolněte tlačítko SHIFT a nakonec zvedněte prst.

Můžete pokračovat pohybem prstu, nebo jej uvolnit a tím zafixovat aktuální hodnoty.

- Držte prst na KAOSS padu a stiskněte tlačítko SHIFT, pak zvedněte prst a nakonec uvolněte tlačítko SHIFT.

Zapamatována zůstane poslední poloha vašeho prstu. Zpracovaná hudební sekvence bude pokračovat s těmito uloženými hodnotami.

# 15 Vyhledávání souborů a položek

## Použití funkce Search

### Vyhledávání

Podle stránky, na které jste, můžete vyhledávat různé typy dat. Např. v režimu Media můžete vyhledávat pouze soubory, kdežto v režimu Style Play a Song Play můžete vyhledávat i různé jiné typy dat (styly, songy, texty...).

Funkce Search je dostupná také, pokud je aktivní Keyboard sada, zvuk, styl, pad, Voice/Guitar preset, sample, multisample, bidí sample nebo je spuštěný File Selector. Není dostupná na všech stránkách, jelikož na konkrétní stránce nemusí být k dispozici odpovídající data pro vyhledání (např. na stránkách Global).

Vstupte do okna Search.

- Stiskem tlačítka **SEARCH** otevřete okno Search.

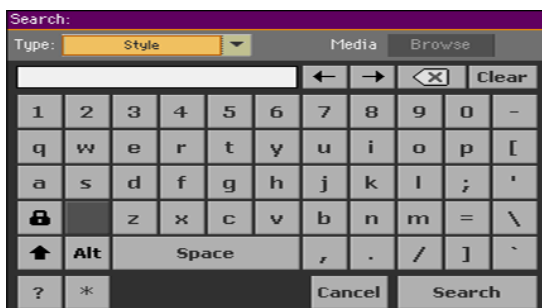

Zvolte typ souboru, který hledáte

- Je-li potřeba, stiskem “Type” vyjede menu a zde zvolíte typ položky, kterou hledáte.



Vyberte úložné zařízení a složku

Při hledání souborů, songů či textů, si můžete zvolit paměťové zařízení a složku, kde chcete hledat. Jakmile zvolíte výše uvedený typ, aktivuje se tlačítko Browse.

- 1 Stiskem tlačítka "Browse" spustíte vyhledávání souborů.

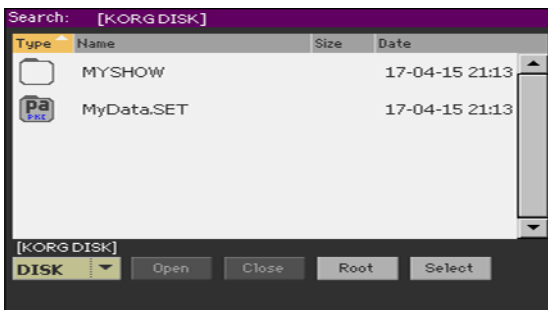

- 2 V menu Device zvolte zařízení, obsahující soubor, který hledáte. Tlačítky Open a Close projděte zvolené složky. Tlačítkem Root se vrátíte na horní úroveň zařízení.
- 3 Když vidíte složku, obsahující soubor, který hledáte, stiskem tlačítka Select jej zvolte a zavře se okno File Selector. Jméno zvoleného adresáře se zobrazí v titulu okna Search.

Zadejte jméno a spusťte vyhledávání

- 1 Zadejte jméno položky, kterou hledáte. Není rozdíl mezi velkými a malými znaky („LOVE“ je totéž jako „Love“ nebo „love“).

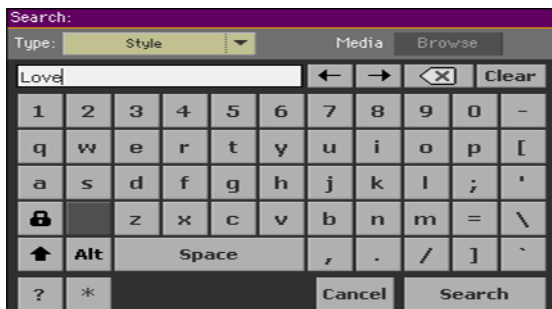

- 2 Když ukončíte zadání jména, stiskněte tlačítko Search. Po chvíli se objeví výpis vyhledaných položek.

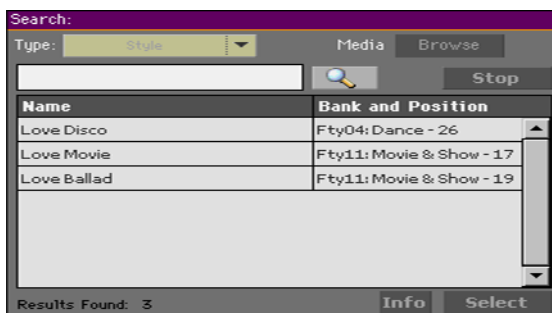

Doba, potřebná k vyhledávání závisí na velikosti disku a počtu souborů.

Můžete spustit vždy jen jedno hledání. Vyčkejte, až aktuální vyhledávání skončí, nebo je stiskem tlačítka Stop na displeji ukončete a teprve spusťte další.

Zastavení operace Search

- Po stisku tlačítka Search, se jeho jméno změní na Stop. Dotykem tohoto tlačítka zastavíte aktuální vyhledávání, ještě před dokončením vyhledání všech položek. Jméno tlačítka se vrátí na Search. Nalezený soubor zůstane na displeji, dokud nespustíte nové hledání.

Ukončete okno Search, aniž byste zastavili operaci Search

- Dotykiem tlačítka Cancel na displeji, popř. tlačítka EXIT nebo SEARCH (🔍) na ovládacím panelu zavřete toto okno a můžete provádět jinou operaci. Vyhledávání pak probíhá na pozadí.

Zobrazení informací o položce

- Stiskem nalezené položky ji zvolíte, a pak stiskem tlačítka “Info” zobrazíte informace o ní.

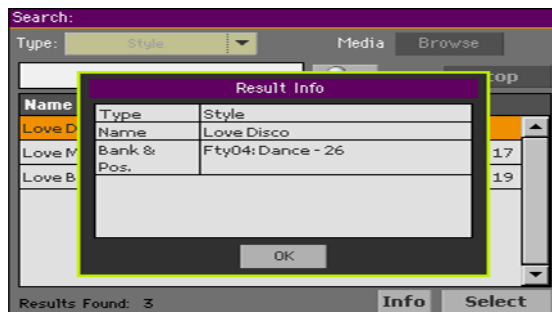

Kliknutím na OK dialog Info zavřete.

Restartování operace Search

- Dotykem ikony Search (🔍) se vrátíte na hlavní stránku Search a spustíte znovu hledání.

Výběr nalezené položky

- 1 Jestliže jste našli, co jste hledali, stiskněte jméno a zvolte příkaz Select.
- 2 Pokud chcete ukončit okno Search a nevolit nic, stiskněte tlačítko EXIT.

# Část III: SONGBOOK

# 16 Použití SongBooku

## Výběr položek SongBooku

### Co je to SongBook?

Základní myšlenkou ohledně SongBooku je, že vždy začínáte se songem. Výběrem položky (Entry) ze SongBooku si vyberete šablonu pro tento song. Cokoliv budete potřebovat (styl, song, zvuky, hlas nebo kytarové efekty, texty, tóninu, tempo) je na stisk jednoho tlačítka.

Jinými slovy, SongBook je hudební databáze, která umožňuje organizovat styly a songy, kvůli snadnému nalezení. Každá položka této databáze ('song') může zahrnovat umělce, název, žánr, číslo, tóninu, tempo a rytmus (time signature) zadaného songu. Když zvolíte některou z položek, vyvolá se automaticky – jako v režimu Style Play nebo Song Play – odpovídající styl, standardní MIDI nebo MP3 soubor. Hodnota Master Transpose se nastaví automaticky. Můžete vyvolat také Voice/Guitar preset.

Kromě pomoci při organizování představení, SongBook umožňuje spolupráci čtyř padů a až čtyř Keyboard sad pro každou položku. Můžete také navázat textový soubor libovolnému zadání a číst texty songu, dokonce, i když nejsou události Lyrics ve standardním MIDI nebo MP3 souboru uloženy, nebo pokud chcete hrát song živě, s využitím stylů.

Do SongBooku můžete přidat i vlastní položky, ale také editovat stávající. Korg již nabízí několik set položek standardně. Krom toho, SongBook umožňuje vytvářet různé Set listy, ve kterých jsou položky, které vyhovují odlišným typům show, a můžete je volit speciálními tlačítky na ovládacím panelu.

## Výběr položek SongBooku z Book listu

Rozsáhlá databáze je již ve výbavě nástroje. Tuto databázi můžete různým způsobem procházet a zvolit položku SongBooku.

Výběr položky SongBooku

- 1 Pokud jste v režimu Style Play nebo Song Play, stiskem tlačítka SongBook se dostanete na stránku Book.



- 2 Zde projděte položky.

Jezdcem nebo kolečkem VALUE procházíte položky.

Podržte tlačítko SHIFT a dotykem jedné ze šipek přejdete na předchozí nebo další alfanumerickou sekci.

- 3 Pokud se na displeji objeví položka, kterou hledáte, dotykem ji přiřadíte aranžéru nebo přehrávači.

Po stisku tohoto tlačítka, se objeví jméno odpovídající položky hned pod krátkým pruhem (N:), u jména příslušného stylu či songu. Jméno položky Entry v seznamu je zvýrazněno.



Bude vyvolán související styl či song.





Pady a Keyboard sady budou vyvolány také. Bude zvolena i Keyboard sada č. 1. Libovolný TXT soubor, související s položkou, můžete zobrazit na stránce Lyrics. Vyvolá se také Voice/Guitar preset.

- 4 Tlačítkem START/STOP nebo PLAY/STOP (▶|■) spustíte nebo zastavíte přehrávání zvoleného stylu nebo songu.

### Identifikace typu položky

Ikony ve sloupci Type pomohou identifikovat položku.

Typ	Význam
	Položka stylu. Výběrem zvolíte styl a přepnete se do režimu Style Play.
	Položka MIDI songu. Výběrem zvolíte song a přepnete se do režimu Song Play mode.
	Položka MP3 songu. Výběrem zvolíte song a přepnete se do režimu Song Play.

### Třídění podle štítků/sloupců

V horní části seznamu jsou štítky, každý z nich odpovídá sloupci dat (Type, Name, Genre, Key, Bpm, Meter...). Kliknutím na štítek setřídíte seznam podle tohoto typu dat.

Změna pořadí v seznamu

- Pořadí položek můžete změnit, podle různých kritérií (Type, Name, Genre, Key, Bpm, Meter...) dotykem odpovídajícího štítku, v horní části seznamu.
- Dalším dotykem se změní směr třídění opět, ve směru rostoucí a klesající.

### Filtrování položek

Jestliže hledáte konkrétního umělce, žánr či jinou kategorii, můžete 'filtrovat' seznam, ve kterém bude pouze zadaný typ položek, který hledáte. Pamatujte, že položky můžete také hledat v rámci SongBook databáze, také tlačítkem SEARCH na ovládacím panelu, ale pamatujte, že funkce Search jen vyhledává jména, funkce Filter umožňuje podrobnější a víceparametrové hledání současně.

## Otevře dialog Filter

- Pokud jste na stránce SongBook > Book, tlačítkem Filter... otevřete dialog Filter.

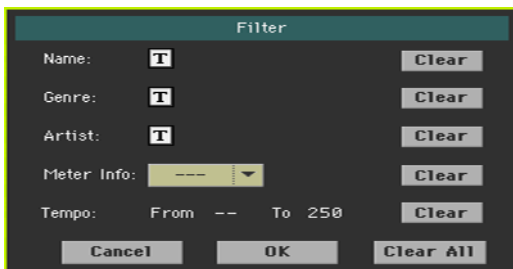

## Úprava kritérií filtru a jeho aktivace

- 1 Stiskněte ikonu Text Edit (T) u pole, které chcete upravit, tím otevřete virtuální klávesnici a zadejte textový řetězec, který hledáte.

Můžete tak např. vyhledat všechny songy, obsahující v názvu “love” (na libovolné pozici). K tomu zvolte kritérium ‘Name’ a zadejte slovo ‘love’. Velikost písmen není pro hledání důležitá.

Až budete s názvem spokojeni, potvrďte jej pomocí tlačítka OK pod virtuální klávesnicí.

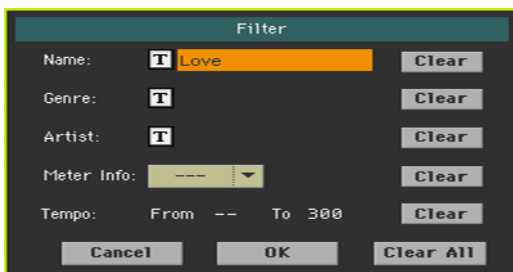

- 2 Opakujte výše uvedený krok u všech polí, která chcete zahrnout do filtru.
- 3 Je-li potřeba, zvolte Meter a/nebo rozmezí hodnot Tempo, které chcete zahrnout mezi kritéria filtru.

Vymažte kritéria filtru, která nepotřebujete

- Tlačítkem Clear vymažete textový řetězec nebo resetujete parametr na standardní hodnotu.
- Stiskem Clear All se resetují všechna kritéria filtru.

## Potvrzení filtrů

- Jakmile jste hotovi s editací parametrů filtru, tlačítkem OK ukončíte dialog Filter a vrátíte se na stránku Book.

Značka Filtered je zvolena automaticky, a filtr se tím aktivuje. V Book listu vidíte pouze položky, odpovídající zadanému kritériu.



## Odstranění filtrů a zobrazení všech položek

- Kliknutím na značku Filtered ji zrušíte.

## Získání informace o položkách SongBooku

Na této Info stránce vidíte jméno zvolené položky, celkový počet songů v databázi SongBooku, zvolený styl nebo song, počet filtrovaných položek, počet dostupných Set listů a počet songů v aktuálním seznamu.

- 1 Pokud jste v SongBooku, vyberte položku.
- 2 Jděte na stránku SongBook > Info.

Pokud jste zvolili položku Style-based Entry:

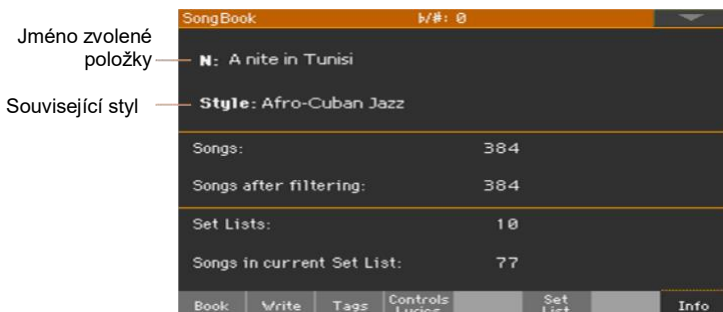

Pokud jste zvolili položku songu:

Jméno zvolené položky — **N:** LoveSong

Song přiřazený přehrávači — **Player:** LoveSong

Songs:	519
Songs after filtering:	519
Set Lists:	6
Songs in current Set List:	25

Book Write Tags Controls Lyrics Set List Info

Je-li oblast položky Selected Entry (N:) prázdná (---), zvolená položka byla upravena, nebo nebyla zvolena žádná položka.

## Použití vlastního Set List (playlistu)

### Jaké jsou parametry Set listu?

Set listy jsou výběry z kompletních seznamů Book list. Umožňují využít menší, upravené seznamy, vhodné pro jednotlivá vystoupení, nebo dle aktuální potřeby. Zahrnuli jsme také příklady seznamů, které můžete využít pro svou vlastní show.

### Vyberte si náhled Tile View nebo List View

Set listy využijete v náhledu Tile View nebo List View. V náhledu Tile View, jsou songy zobrazeny jako tzv. tiles, po stránkách, a přiřazeny tlačítkům SET LIST na ovládacím panelu. V pohledu List View, jsou všechny songy zobrazeny jako běžný seznam.

Přepínání mezi náhledy Tile View a List View

- 1 Pokud jste na některé stránce SongBooku, zvolte příkaz Preferences v menu stránky, tím se objeví dialog Preferences.

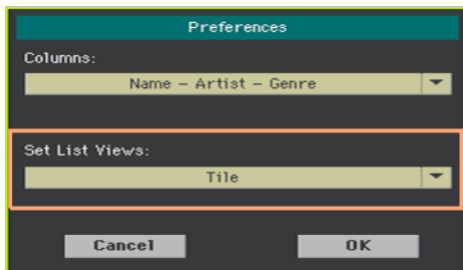

- 2 V menu Set List Views pak přepínáte náhledy Tile View a List View.
- 3 Jste-li hotovi, stiskem OK zavřete dialog.

### Přehrávání Set listu z menu Tile View

Náhled Tile View obsahuje zvolený Set list jako díly (tile) skládačky songů, přiřazených tlačítkům SET LIST na ovládacím panelu. Každý díl na displeji odpovídá stejně číslovanému tlačítku.

Zvolte Set list

- 1 Zvolte stránku SongBook > Set List. Nebo stiskem tlačítka SET LIST na tuto stránku vstoupíte.

- Ověřte, že jste v náhledu Tile View, jinak zvolte příkaz Preferences v menu a otevřete se dialog Preferences, kde jej zvolíte.

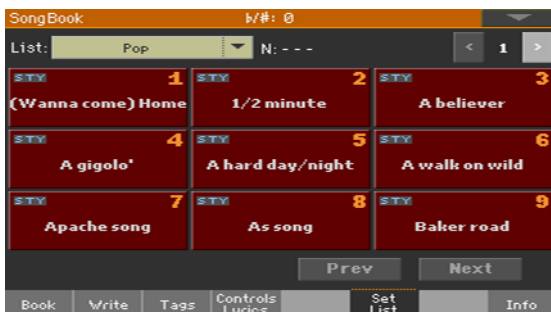

- Ve vyjetém menu List vyberte jeden z dostupných Set listů.

Songy ve zvolené sadě jsou přiřazeny tlačítkům SET LIST na ovládacím panelu.

Vyberte stránku

Songy ve zvoleném Set listu jsou organizovány na 'stránkách' po devíti (každá stránka odpovídá tlačítku SET LIST).

- Pomocí indikátoru stránek vpravo nahoře na stránce přejdete na jinou stránku, v rámci zvoleného Set listu.

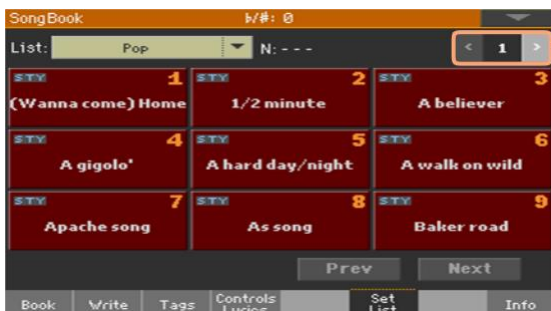

Ukazatel stránky

Vyberte Set List z ovládacího panelu

- Ověřte, že LEDka SET LIST svítí.
- Tlačítky SET LIST vyberte odpovídající song na zvolené stránce Set listu.

Songy se přiřazují tlačítkům, jejichž indikátor svítí. Každá řada odpovídá skupině tří tlačítek.



Vyberte Set List z displeje

- 1 Ověřte, že jste na stránce SongBook > Set List.
- 2 Dotykem záložek na displeji vyberte odpovídající song.

Přehrajte Set list

- 1 Tlačítkem START/STOP nebo PLAY/STOP (▶|■) spustíte nebo zastavíte přehrávání zvoleného stylu nebo songu.
- 2 Pomocí standardních kontrolerů Arranger nebo Player, můžete styly nebo songy spustit, pozastavit, zastavit, posunout vpřed či vzad.
- 3 Na předchozí nebo následující song přejdete dotykem tlačítka Prev(ious) nebo Next. Na další song se posunete stiskem jiného tlačítka SET LIST, nebo dotykem jiné dlaždice.

## Přehrávání Set listu z nabídky List View

Nabídka List View zobrazí zvolený Set list jako prázdný seznam songů.

Zvolte Set list

- 1 Tlačítkem SET LIST vstoupíte na stránku SongBook > Set List.
- 2 Ověřte, že jste v náhledu List View, jinak zvolte příkaz Preferences v menu a otevřete se dialog Preferences, kde jej najdete a zvolíte.



- 3 Ve vyjetém menu List vyberte jeden z dostupných Set listů.  
Objeví se výpis songů zvoleného Set Listu. (Naopak vůči Tile View, songy NEJSOU přiřazeny tlačítkům SET LIST na ovládacím panelu).

Přehrajte Set list

- 1 Projděte si položky v seznamu.
- 2 Klikněte na jméno položky, od které chcete začít, tím ji přiřadíte aranžéru nebo přehrávači.
- 3 Tlačítkem START/STOP nebo PLAY/STOP (▶■) spustíte nebo zastavíte přehrávání zvoleného stylu nebo songu.
- 4 Pomocí standardních kontrolerů Arranger nebo Player, můžete styly nebo songy spustit, pozastavit, zastavit, posunout vpřed či vzad.
- 5 Na předchozí nebo následující song přejdete dotykem tlačítka Prev(ious) nebo Next. Na další song dotykem different Entry v seznamu.





# Část IV: Nahrávání songů, tvorba stylů

# 17 Recording MIDI Songs

## Nahrávání Quick Recording a Backing Sequence Song

### Co je Backing Sequence Song?

MIDI Songy se skládají ze 16 'stop' – tedy částí s rozdílnými zvuky. MIDI Songy se obvykle nahrávají po stopách: nejdřív bicí, poté basa, doprovodná kytara, smyčce...

Backing Sequence (Quick Record) toto usnadňuje a urychluje: nahrajete živé vystoupení do dvou souhrnných stop: Poté, co uložíte tento 'rychlý song', převede se na šestnáctistopý MIDI Song, který lze přehrát pomocí přehrávače.

### Výběr Stylu a zvuků

Před tím, než vstoupíte do režimu Record, připravte si Styl a zvuky (Sounds), se kterými chcete nahrávat.

- 1 Jděte do režimu Style Play.
- 2 Vyberte Style.
- 3 Vyberte Keyboard Set.

## Práce v režimu Backing Sequence (Quick Record)

- 1 Stiskněte tlačítko SEQUENCER a přepněte tak do režimu Sequencer. Objeví se hlavní stránka režimu Sequencer.
- 2 Stiskněte tlačítko RECORD a otevřete tak dialog Song Record Mode Select.



- 3 Vyberte možnost Backing Sequence (Quick Record) a stiskněte OK, tím vstoupíte na stránku Backing Sequence Record.



## Nahrávání

Zapněte metronom.

- Stiskněte tlačítko METRO (📏) chcete-li metronom zapnout nebo vypnout během nahrávání. Zvuk metronomu se nahraje se zvukem vaší hry.

Nahrávání

- 1 Než začnete hrát, vyberte Style Element. starting to play. Vyberte Variaci, než začnete nahrávat. Vyberte jednu z položek Intro jakožto úvod.

## 2 Spusťte nahrávání.

- Stiskem START/STOP spustíte nahrávání s automatickým doprovodem.
- Stiskem PLAY/STOP (▶|■) spustíte nahrávání s automatickým doprovodem. Později pak můžete spustit doprovod stiskem tlačítka START/STOP.

Před zahájením nahrávání se odpočítá jeden takt. Poté, co začne, nahrávejte dle libosti.

## 3 Hrajte stejně, jako když hrajete naživo se styly.

Během nahrávání vyberte Style Element (Intro, Variation, Fill, Break, Ending...) dle libosti. Při nahrávání v režimu Backing Sequence Record nelze používat ovladače Sychro, Tap Tempo, Manual Bass a Balance.

Chcete-li zastavit doprovod, stiskněte START/STOP nebo jedno z tlačítek ENDING, a restartujte dalším stiskem tlačítka START/STOP.

## 4 Až dokončíte nahrávání songu, stiskem PLAY/STOP (▶|■) ukončíte nahrávání a vrátíte se do režimu Sequencer.

## 5 Na hlavní stránce v režimu Sequencer stiskněte PLAY/STOP (▶|■) a poslechněte si nahrávku songu.

Pokud nahráváte doprovod, a chcete jej zastavit, stiskněte tlačítko START/STOP nebo jedno z tlačítek ENDING, a dalším stiskem tlačítka START/ STOP restartujete. Jakmile končíte nahrávání, stiskem PLAY/STOP (▶|■) je ukončíte a vrátíte se na hlavní stránku režimu Sequencer.

## Použití KAOSS efektů při nahrávání

Během nahrávání můžete využít KAOSS efekty, stejně jako při živém hraní.

- 1 Pokud jste na stránce Backing Sequence Record, dotykem tlačítka KAOSS vstoupíte na stránku KAOSS.



- 2 Vyberte jeden z KAOSS Presetů v menu Preset nebo pomocí tlačítek Favorite.
- 3 Spusťte nahrávání.
- 4 Chcete-li se vrátit na stránku Backing Sequence Record během nahrávání, stiskněte tlačítko EXIT.
- 5 Ukončete nahrávání.

## Ukládání songu

- 1 Až budete mít nový song nahraný, jděte na hlavní stranu režimu Sequencer a zvolte příkaz Save Song v nabídce stránky, tím uložíte song.

Objeví se okno Save Song.



Okno je velmi podobné stránce Media > Save. Soubory budou vyfiltrovány tak, abyste viděli pouze soubory MIDI songů (.mid, .kar).

- 2 Ve vyskakovacím okně Device vyberte úložiště, poté zvolte složku, do které chcete uložit svůj Song.

Tlačítka Open a Close projděte složky.

Jezdcem projděte všechny songy v seznamu. Podržte tlačítko SHIFT a pomocí šipek Up/Down se pohybujte sekcemi dle abecedy. Případně lze seznam procházet pomocí ovladače VALUE.

- 3 Vyberte existující soubor nebo vytvořte nový.

- Chcete-li přepsat stávající song, vyberte jej. Každopádně můžete změnit jméno songu během ukládání, a původní soubor zůstane beze změny.

Pokud zvolíte soubor .kar, vytvoří se soubor se stejným názvem, ale s příponou .mid. Starší soubor se nepřepíše.

- Pokud není vybrán žádný Song, vytvoří se na cílovém zařízení nový. Chcete-li zrušit výběr Songu, dotkněte se jakéhokoli jiného místa na seznamu Songů nebo znovu vyberte stejné úložiště.

V tuto chvíli můžete stisknout EXIT, chcete-li odejít bez uložení Songu.

- 4 Pomocí tlačítka Save uložíte Song do aktuální složky. Objeví se dialog Save Song.

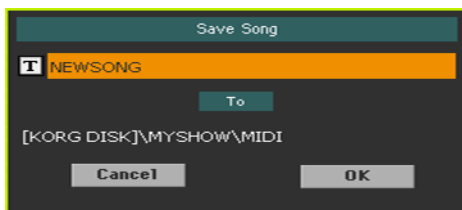

- 5 Můžete změnit název Songu. Stiskem ikony Text Edit (**T**) zobrazíte virtuální klávesnici, s jejíž pomocí budete moci změnit název. Až budete s názvem spokojeni, potvrďte jej pomocí tlačítka OK pod virtuální klávesnicí.

Jestliže začínáte v existujícím souboru, přejmenováním vznikne nový soubor a nepřepíše se stávající.

- 6 Zpět v dialogu Save Song stiskněte OK, čímž Song uložíte.

# 18 Nahrávání MP3 Songů

## Nahrávání MP3 songu

Příprava nahrávání

- Vyberte Style nebo Song, chcete-li je nahrát do nového songu. Můžete si vybrat MIDI nebo MP3 songy.
- Volbou Keyboard Set přiřadíte zvuky klaviatury.
- Výběrem Voice/Guitar Presetu přidáte hlasu efekty Voice/Guitar.

Vstupte do režimu MP3 Record

- Pokud jste v režimu Style Play nebo Song Play, podržte tlačítko RECORD na 1s, objeví se dialog MP3 Record.



Nastavte parametry nahrávání

- Ve vyjetém menu Quality si vyberte preferovanou kvalitu MP3 audio záznamu. Čím vyšší kvalita zvuku, tím větší bude vygenerovaný MP3 soubor. Berte, prosím, na vědomí, že MP3 soubory nahrané na nižší vzorkovací frekvenci nemusí znít dobře. Vždy je třeba najít kompromis mezi kvalitou a velikostí souboru.
- Parametrem “Device” určíte místo, kam dočasně uložíte nahraný MP3 soubor.

Nejedná se o definitivní umístění, po nahrávání budete moci zvolit jiné. Každopádně zajistěte, aby bylo pro dočasný soubor dostatečné místo, a to parametrem “Free space”. Parametr File length vždy zobrazuje velikost souboru.



## Nahrávání MP3 songu

- 1 Stiskem tlačítka “Rec” na displeji spustíte nahrávání.

Tlačítko Rec se změní na Stop, a štítek Idle se změní na Recording.



- 2 Spusťte přehrávání songu.

Během nahrávání v dialogu MP3 Record můžete sledovat dobu, délku souboru a volný prostor v paměti.

Ukončete dialog MP3 Record bez zastavení nahrávání

- Chcete-li, můžete stiskem tlačítka EXIT ukončit dialog MP3 Record a vstoupit na stránku Style Play a Song Play, aniž byste zastavili nahrávání.
- Chcete-li vstoupit znovu do dialogu MP3 Record a vidět délku souboru nebo zastavit nahrávání, podržte tlačítko RECORD na cca 1s.

Jestliže ukončíte dialog MP3 Record během nahrávání, LEDka tlačítka RECORD začne blikat.

Ukončení nahrávání

- Dotykem tlačítka Stop na displeji nahrávání zastavíte.

Jako alternativu, stiskněte tlačítko RECORD.

### Co lze nahrát do MP3 songu?

Vše, co zpíváte a hrajete na klávesy, včetně stylů i standardních MIDI či MP3 songů v přehrávačích, i událostí KAOSS efektů, bude nahráno.

## Ukládání MP3 songu

Uložte si MP3 song

Po zastavení nahrávání, se objeví dialog MP3 Record, který umožňuje vybrat paměť pro uložení soubor MP3.

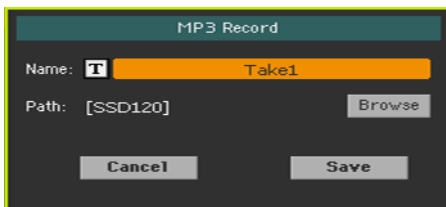

- 1 Stiskněte ikonu Text Edit (**T**) a pojmenujte soubor MP3.
- 2 Stiskem "Browse" zvolíte zařízení a složku, kam chcete soubor uložit.
- 3 Stiskem tlačítka "Save" uložíte soubor MP3.

Poté, co soubor uložíte, si svůj MP3 Song můžete poslechnout v režimu Song Play. MP3 soubor lze také přenést do počítače a tam jej poslouchat nebo provádět další případné úpravy.

### Overdubbing MP3 songů

MP3 song je komprimovaný audio signál. Kompresce nahradí původní audio záznam zakódovaným audio signálem, který zabírá méně místa při zachování vysoké kvality zvuku. Overdubbing je proces nahrávání audio signálu přes stávající audio záznam.

Jestliže nahráváte overdubbing MP3 songu v režimu MP3 Record mode, dojde k další komprimaci již komprimovaného souboru, a může dojít k slyšitelným problémům. V případě transpozice záznamu MP3 songu, objeví se slyšitelné problémy s výškou, a případně další degradace výsledného audio záznamu.

Předpokládá se, že budete komponovat s využitím interních zvuků a MIDI songů. Můžete transponovat a nahrávat overdubbingem MIDI songy bez jakékoliv degradace audio signálu. Po dokončení songu jej můžete nahrát do souboru MP3.

# 19 Konverze MIDI songu na styl

Konvertovat můžete libovolný komerční či zdarma dostupný MIDI Song (ve formátu Standard MIDI File), do kompletního stylu Pa700. Ačkoliv je Pa700 vybaven nejnovějším konvertorem tohoto typu, a výsledky jeho pečlivé práce odpovídají originálnímu songu, kvalita se může lišit podle zdrojového songu.

- 1 Stiskem tlačítka STYLE PLAY vstoupíte do režimu Style Play.
- 2 Stiskněte tlačítko RECORD a otevřete dialog Style Record Mode Select.



- 3 Zadejte volbu Create Style Bot a stiskem OK spustíte výběr souboru.



- 4 Vyberte zdroj songu (soubor .mid), a potvrďte dotykem tlačítka Select.

- 5 Jakmile je konverze dokončena, budete dotázáni na zápis stylu pod novým jménem, do paměti Style.

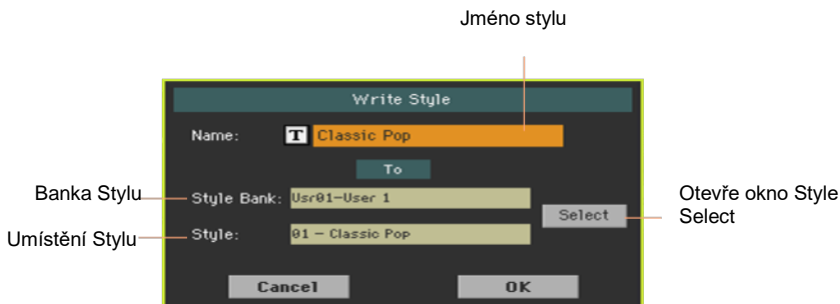

- 6 Můžete změnit název stylu. Stiskem ikony Text Edit (T) zobrazíte virtuální klávesnici, s jejíž pomocí budete moci změnit název.

Až budete s názvem spokojeni, potvrďte jej pomocí tlačítka OK pod virtuální klávesnicí.

- 7 Po návratu do dialogu Write Style, chcete-li ukládat na jiné místo, stiskněte tlačítko Select a otevřete tak okno Style Select. Vyberte místo, jako kdybyste vybírali Style. Prázdná místa symbolizují pomlčky ('---').



- 8 Po návratu do dialogu Write Style potvrďte operaci Write pomocí tlačítka OK.
- 9 Po zápisu zvolte nový styl, a jemně jej doladíte pomocí funkcí v této části manuálu.

Na konci získáte styl, včetně všech prvků stylu, čtyř padů, čtyř Keyboard sad a akordovou sekvenci, obsahující akordy, detekované ve zdrojovém MIDI songu.



# Část V: Video Out a Audio In

## 20 Zapojení externího displeje

Pa700 zapojit do TV nebo video monitoru, abyste mohli číst texty a akordy s doprovodnými muzikanty, nebo posluchači.

Zapojte externí video monitor

- Z konektoru VIDEO OUT zapojte Pa700 do TV nebo video monitoru.

Podle typu video monitoru použijte kabel typu RCA-to-RCA (je-li monitor vybaven Video kompozitním vstupem), nebo RCA-to-SCART (je-li vybaven konektorem SCART). Potřebné kabely zakoupíte v obchodě s TV vybavením.

Vstupte na stránku Video Out.

- 1 Je-li nástroj vypnutý, zapněte jej.
- 2 Jděte na stránku Global > Audio & Video > Video Out.

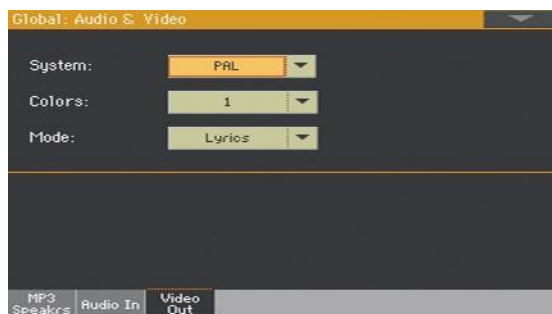

Zvolte standardní videesignál

- V menu System vyberte video standard.

System	Význam
PAL	Používaný ve většině Evropy, v Jižní Americe, Asii a Africe. Toto nastavení lze využívat také se SECAM TV (používáno ve Francii, Rusku a některých zemích Afriky); nutno však počítat s tím, že obraz bude černobílý.
NTSC	Používaný v Severní Americe, Střední Americe a v části Jižní Ameriky. Používá se také v Japonsku, Korei, na Taiwanu, Filipínách a v Myanmaru.

Zapněte externí monitor

- Zapněte externí monitor a naladte jej na správný AV vstup.

Nastavte si barvy

- Na stejné stránce Global, pomocí parametru Colors zvolte preferovanou barevnou sadu pro texty a pozadí.

Colors	Význam
1...5	Nastavení barvy. Vyzkoušejte najít takovou, která vám bude nejlépe vyhovovat.

Vyberte si, co chcete zobrazit

- Na stejné stránce v menu External Video si vyberte, co zobrazit na video monitoru.

External Video	Význam
Text Only	Na externím displeji se zobrazují pouze texty a akordy (jsou-li obsaženy). (Standardní nastavení při spuštění).
Mirror	Interní zobrazení Pa4X je duplikováno (“zrcadleno”) na externím



# 21 Zapojení audio vstupů

## Zapojení linkového audio zařízení, mikrofону, kytary

Vyberte audio vstup podle audio zařízení, které jste připojili. Po připojení audio zařízení zvolte správnou impedanci a směrování na audio výstupy.

Pamatujte, že z důvodu bezpečnosti je potřeba mít vždy vstupní úroveň nastavenou na nulu, když zapínáte nástroj.

### Zapojení linkového audio zařízení

Do audio vstupů nástroje můžete připojit výstup hlasového nebo kytarového efektového procesoru, přehrávače, linkové výstupy stage mixu, či jiného linkového audio zařízení.

**Varování:** Zapojením výkonového zesilovače do těchto vstupů můžete nástroj zničit!

Do konektorů AUDIO IN > LEFT a RIGHT zapojte linkové výstupy externího audio zařízení. Kterýkoliv z nich využijete pro příjem signálu v mono. Jedná se o nesymetrické (TS) 6.35 mm, nebo 1/4", konektory.

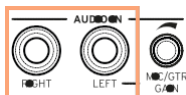

### Zapojení mikrofону

Do konektoru AUDIO IN > LEFT zapojíte mikrofon. Jedná se o nesymetrické (TS) 6.35 mm, nebo 1/4" konektory. Budete potřebovat adaptér pro připojení mikrofону do XLR konektoru.



## Typy mikrofonů

Jsou dva hlavní typy mikrofonů, které můžete zapojit do Pa700: dynamický a kondenzátorový.

Dynamické mikrofony nevyžadují napájení. Zpravidla se používají při živém hraní, a mají charakteristiku jako úzkou cardioidu nebo hypercardioidu, kvůli lepšímu zabránění snímání okolních šumů.

Kondenzátorové mikrofony vyžadují fantomové napájení, které lze dodat jen speciálním způsobem. Jako alternativu můžete použít malý mix, vybavený fantomovým napájením, který lze připojit jako inzertní nebo linkový výstup do linkových vstupů Pa700, v tom případě však nebude možné použít speciální efekty Pa700.

Obvykle je najdete ve studiu, takže tyto mikrofony mívají širší cardioidu, a snímají větší prostor i hlubší basy. Kondenzátorové mikrofony se širokou membránou jsou určeny pro pro hlasové aplikace ve studiu.

## Zapojení kytary (nebo baskytary)

Do konektoru AUDIO IN > LEFT zapojíte kytaru (nebo baskytaru). Jedná se o nesymetrické (TS) 6.35 mm, nebo 1/4" konektory.



## Nastavení směrování a míchání efektů

### Výběr impedance a směrování

Standardně jsou audio vstupy použitelné i pro mikrofony. Následujícím postupem můžete vybrat jinou impedanci a směrování signálu vstupu, nebo přenastavit mikrofonní vstup.

- 1 Jděte na stránku Global > Audio & Video > Audio In.

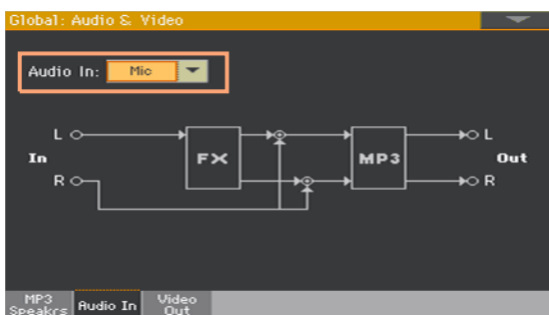

- 2 Ve vyjetém menu Audio In vyberte správné směrování a impedanci.

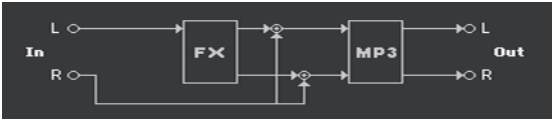
Audio In	Význam
Line	<p>Audio vstupy Left a Right jdou do finálního mixu, současně se zvuky, generovanými Pa700. Neaplikují se žádné efekty Voice nebo Guitar procesoru. Audio vstupy jdou také do interního MP3 rekordéru.</p> 
Mikrofon	<p>Audio vstup Left jde do finálního mixu, současně se zvuky, generovanými Pa700. Pravý audio signál je zkopírován na oba výstupy Audio Out. Oba vstupy jsou nahrávány do MP3 songu.</p> 

Audio In	Význam
Kytara	Audio vstup Left jde do kytarového procesoru, pak do finálního mixu, se zvuky, generovanými Pa700. Pravý audio signál je zkopírován na oba výstupy Audio Out. Oba vstupy jsou nahrávány do MP3 songu.

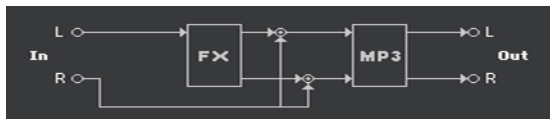

## Nastavení zesílení na vstupu audio signálu

Po zapojení audio zařízení můžete upravit zesílení vstupu.

- 1 Ověřte, že LEDka MIC/IN na stránce Main page > Volume režimu Style Play nebo Song Play svítí. Pokud ne, dotykem je zapněte.

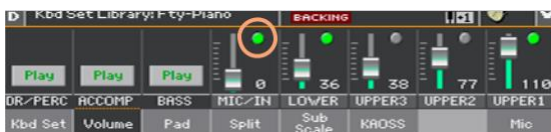

- 2 Jestliže chcete zapojit mikrofon nebo kytaru, použijte ovladač MIC/GTR GAIN u audio vstupu LEFT, a upravte zesílení vstupu (úroveň může být od 0 do 40 dB). V případě, že připojujete linkové audio zařízení, nastavte úroveň audio u externího zařízení.

Kontrolujte vstupní úroveň, na štítku MIC/IN, na stránce Main > Volume během zpěvu nebo hraní.



MIC/IN color	Význam
Off	Žádný signál na vstupu.
Zelená	Na vstupu je signál nižší vstupní úrovně.
Oranžová	Drobné přetížení v cestě signálu.
Červená	V signálové cestě se vyskytnou klipy.

Chcete-li přesnější ovládání mikrofonního nebo kytarového vstupu, zkontrolujte úroveň na vstupu na stránce Global > Mic Setup > EQ/Dynamics, nebo Global > Guitar Setup > Setup.



U mikrofonu nebo linkového zařízení se pokuste zachovat úroveň tak, aby tato LEDky zůstala většinou zelená, s občasnou oranžovou, ve špičkách signálu. Nikdy ne červená.

U kytary se pokuste zachovat úroveň tak, aby tato LEDka zůstala většinou zelená (i ve špičkách signálu). Nejlepší výsledky získáte při nízké vstupní úrovni (nepřekračující -20 dB, jak vidíte na stupnici vstupu).

## Zapnutí audio vstupu a nastavení hlasitosti

Audio vstup rychle za/vypnete, i nastavíte jeho hlasitost, přímo na hlavní stránce. Pamatujte, že z důvodu bezpečnosti je potřeba mít vždy vstupní úroveň nastavenou na nulu, když zapínáte nástroj.

- 1 Ověřte, že jste na stránce Main > Volume režimu Style Play nebo Song Play.
- 2 Tlačítkem Play/Mute na kanálu MIC/IN za/ vypněte audio vstup.
- 3 Nastavte hlasitost audio vstupu pomocí slideru na tomtéž kanále.



Popř. ve standardním nastavení použijte ovladač ASSIGNABLE KNOB 1 a upravte hlasitost.

Spusťte automatický doprovod nebo song, chcete-li vyvážit zvuk audio vstupu vůči interním zvukům.

## 22 Hovor k posluchačům

### Sólo hlas (Talk)

- Jděte na stránku Main > Mic a přes tlačítko TalkOver můžete oslovit své posluchače.

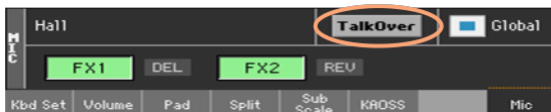

Doprovodná hudbě bude ztišena hlasové efekty vypnuty.

- Dalším stiskem stejného tlačítka opět funkci TalkOver vypnete.

## 23 Použití voice/guitar efektů

### Výběr Voice/Guitar presetu

Pokud je audio vstup LEFT nastaven na mikrofonní vstup, můžete si vybrat z hlasových efektových presetů. Pokud je nastaven na kytarový vstup, můžete si vybrat z kytarových efektových presetů.

Voice Presety obsahují nastavení hlasových efektů. Guitar presetu obsahují nastavení kytarových efektů.

Otevřete okno Voice/Guitar Preset

- 1 Pokud jste na Hlavní stránce, dotykem záložky Mic/Guitar zobrazíte panel Mic/Guitar.
- 2 Dotkněte se jména zvoleného Mic/Guitar presetu.





Zvolte Voice/Guitar preset

Jakmile se dotknete displeje, objeví se okno Mic/Guitar Preset Select.

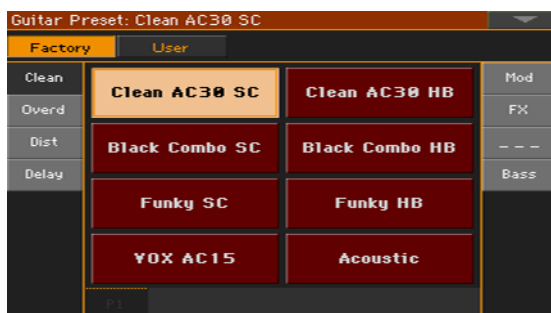

- 1 V případě, že potřebujete vybrat jinou skupinu Voice/Guitar presetu, dotkněte se záložky po stranách okna Voice/Guitar Preset Select.
- 2 Stiskněte jméno Voice/Guitar presetu, který chcete zvolit.



- 3 Pokud chcete zavřít okno Voice/Guitar Preset Select (a nezavřelo se samo), stiskněte tlačítko EXIT.

Nakonec vidíte jméno zvoleného Voice/Guitar presetu ve vyhrazené oblasti panelu Mic. Tím změníte efekty Voice/Guitar efekty.



## Ovládání efektů na displeji

Efekty mohou přidat prostor, zlepšit nebo transformovat sólový hlas nebo kytaru, přidat pedál, popř. rackový efekt, přidat modeling kytarového zesilovače a kabinetu. V každém Voice/Guitar presetu jsou přidány nezávislé FX bloky, které lze za/vypnout nebo editovat.

### Přístup k ovládání efektů

- Jděte na stránku Main > Mic/Guitar.



### Zapínání/ vypínání efektů

- Pomocí tlačítek efektových bloků FX1, FX2 nebo FX3, za/vypnete každý efekt. Zkratky u každého tlačítka FX on/off udávají odpovídající typ efektu.

FX Type	Význam	FX Type	Význam
REV	Reverb	AMP	Zesilovač
DEL	Delay	FILT	Filter
MOD	Modulace	FREQ	Frekvence
DYN	Dynamika	MISC	Různé

## Výběr různých efektů

Vedle každého tlačítka FX on/off vidíte zkratku, která udává příslušný typ efektu.



- 1 Dotykem typu efekt vstoupíte na odpovídající stránku FX Edit.



- 2 Dotykem jména efektu zvolíte jiný efekt pro blok, který editujete.
- 3 Stiskem tlačítka EXIT se vrátíte na předchozí stránku.

## Nastavení úrovně efektů

Nastavení hlasitosti hlasových efektů z ovládacího panelu

Se standardním nastavením, pomocí ovladače ASSIGNABLE KNOB 2 nastavíte úroveň efektu pro hlas. (Z bezpečnostních důvodů to nefunguje pro kytaru).

Nastavení hlasitosti hlasových efektů na displeji

- Jděte na stránku Style Play/Song Play > Voice Preset > FX a ovladačem FXs Level nastavte FX Send Level hlasu.



Nastavení hlasitosti kytarových efektů na displeji

- Jděte na stránku Style Play/Song Play > Guitar Preset > FX a ovladačem Preset Level nastavte celkovou úroveň presetu pro kytaru.



# Část VI: APPENDIX

# 24 Instalace volitelných položek

## Výměna záložní baterie hodin

Záložní baterii hodin vyměňte za standardní lithiovou baterii (model CR2032). K náhradě nepoužívejte jiné, než dodává Korg, riskujete poškození nástroje!

### Bezpečnostní opatření

- Instalaci baterie provádíte na vlastní riziko. Korg nepřijímá žádnou odpovědnost za poškození nebo zranění, vzniklé při nesprávné instalaci nebo použití.
- Nástroj musí být odpojený ze zásuvky, než jej otevřete.
- Odstraňte ze svého těla statickou elektřinu, abyste nezničili komponenty na boardu, dotykem holého kovu, než budete pokračovat v instalaci.

### Instalace

Při instalaci budete potřebovat křížový šroubovák (nutno dokoupit).

- 1 Odpojte nástroj ze zásuvky.

- 2 Na zadní straně nástroje, křížovým šroubovákem vyjměte šroub (a), pak sejměte kryt (b) a uložte bokem. Šroub (a) zůstane zachycený v krytu.

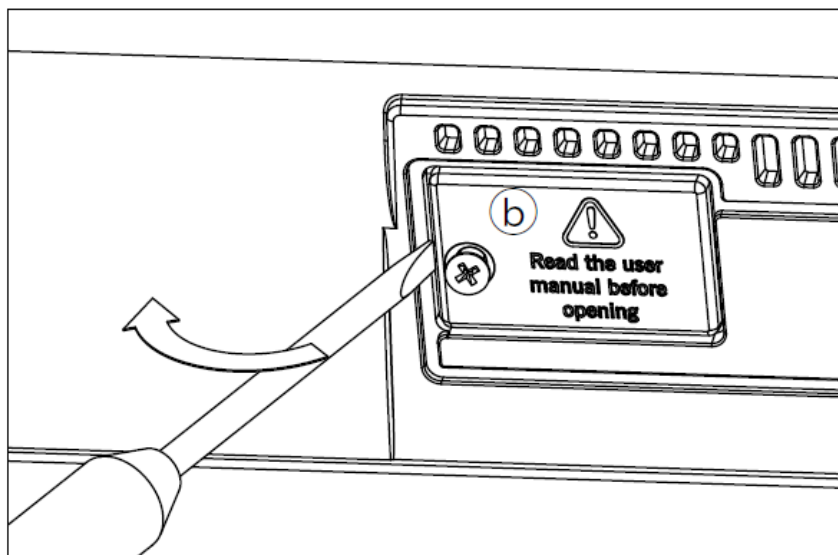
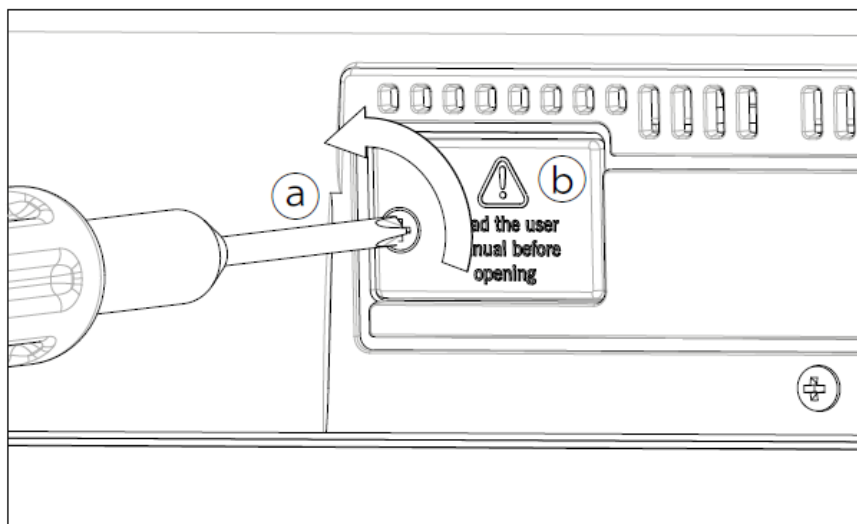



- 3 Nadzvedněte nehtem vybitou baterii (c) zdola a vyjměte ji ze slotu, dbejte při tom, aby vám nezapadla do nástroje.

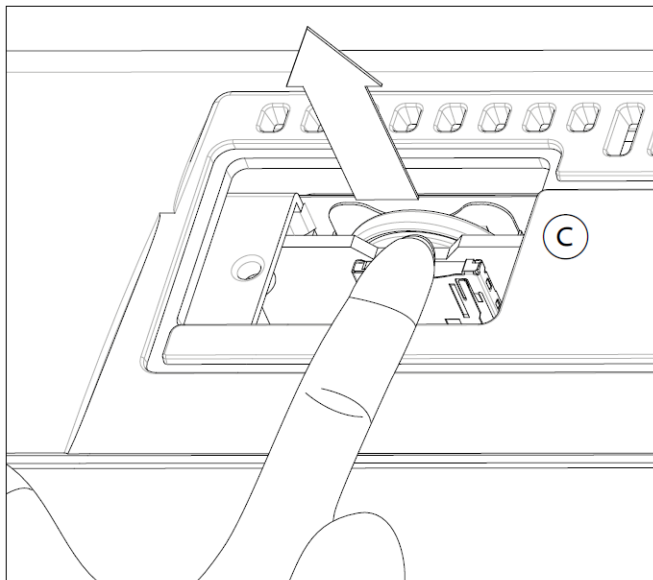

- 4 Vložte novou baterii (d) do slotu a dejte pozor, aby byla strana (+) nahoru. Dbejte, aby vám nezapadla do nástroje.

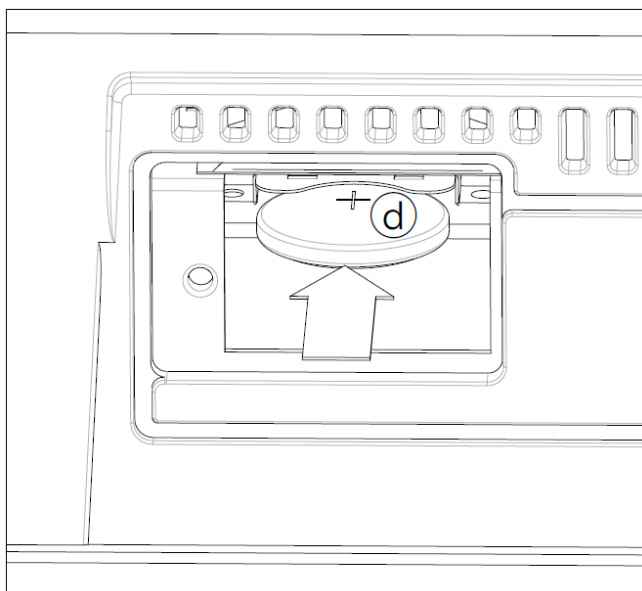

- 5 Vraťte kryt (b) do původní polohy. Zajistěte kryt pojistným šroubem (a).

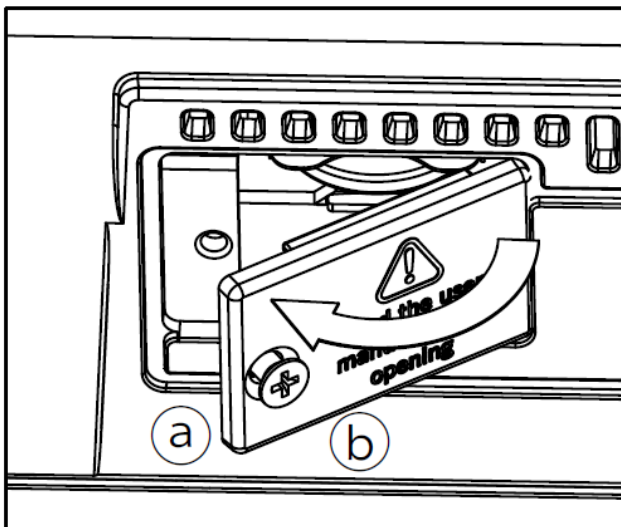

## Instalace microSD karty

Chcete-li rozšířit dostupnou paměť, můžete do Pa4X nainstalovat (volitelnou) microSD kartu. Kartu může nainstalovat uživatel. K náhradě nepoužívejte jiné, než dodává Korg, riskujete poškození nástroje!

Uvědomte si, že karta s lokálními hudebními zdroji, již může být nainstalována od vašeho distributora KORG. Pokud si nejste jisti, kontaktujte jej dříve, než vyjmete nainstalovanou kartu.

### Bezpečnostní opatření

- Instalaci microSD karty provádíte na vlastní riziko. Korg nepřejímá žádnou odpovědnost za poškození nebo zranění, vzniklé při nesprávné instalaci nebo použití.
- Nástroj musí být odpojený ze zásuvky, než jej otevřete.  
Varování: Vyjmutí nebo zasunutí microSD karty z/do nástroje, který je pod napětím, může vést k jeho poškození!
- Odstraňte ze svého těla statickou elektřinu, abyste nezničili komponenty na boardu, dotykem holého kovu, než budete pokračovat v instalaci.

### Instalace

Při instalaci budete potřebovat křížový šroubovák (nutno dokoupit).

- 1 Odpojte nástroj ze zásuvky.

- 2 Na zadní straně nástroje, křížovým šroubovákem vyjměte zajišťovací šroub (a), pak sejměte kryt (b) a uložte bokem. Šroub (a) zůstane zachycený v krytu.

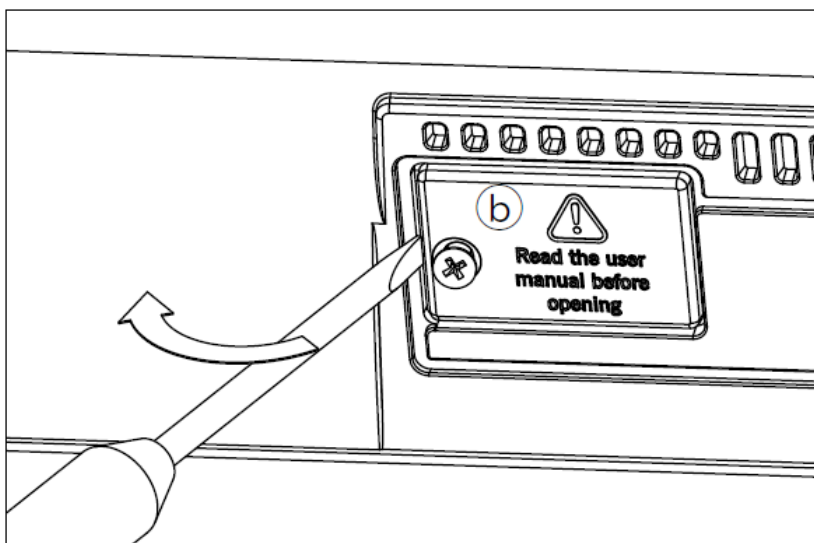
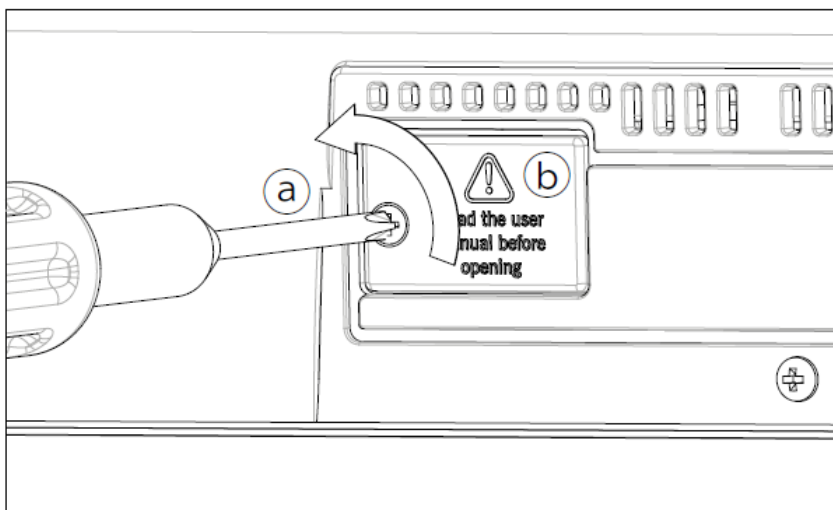

- 3 V případě, že jste již nainstalovali microSD kartu do slotu, zatlačením vyjede (je-li v něm), vyjměte ji, dejte však dobrý pozor, aby vám nevyskočila a nezapadla do nástroje.

- 4 Zasuňte microSD kartu (c) do prázdného slotu karty tak, aby byla aktivní strana směrem nahoru a do nástroje. Opatrně zatlačte na kartu, až se ozve kliknutí, které potvrzuje správné dosednutí karty. Varování: Kartu musíte zasunout správně, jinak může zapadnout do nitra nástroje!

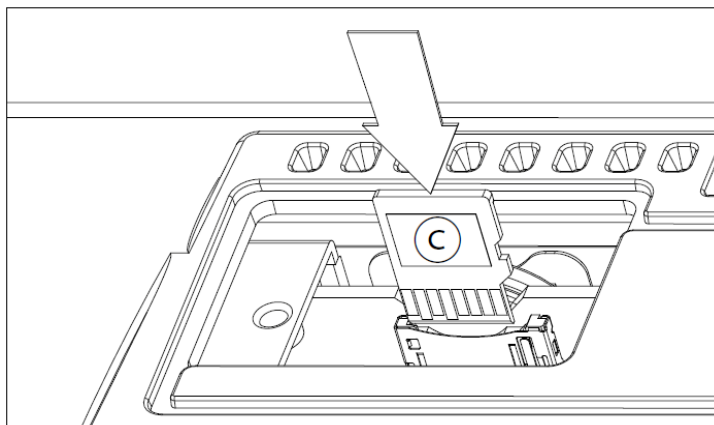

- 5 Vraťte kryt (b) do původní polohy. Zajistěte kryt pojistným šroubem (a).

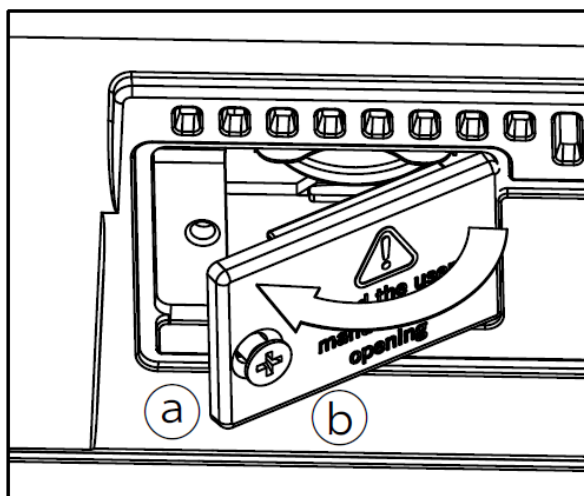

### Přístup na microSD kartu

Jakmile je microSD karta nainstalovaná, restartujte Pa700. Přístup ke kartě máte na každé stránce Media nebo z okna Song Select, selektorem Device a výběrem úložného zařízení SD.

## 25 Specifikace

Vlastnosti	Pa700	Pa700 ORIENTAL
Klaviatura	61 kláves (C2 – C7) dynamických	
System	Volný Upgrade operačního systému, multitasking, načítání během přehrávání	
Zvukový generátor	EDS-X (Enhanced Definition Synthesis - eXpanded) Rezonanční filtry, 3-band EQ pro každý zvuk	
Polyfonie	128 hlasů, 128 oscilátorů.	
Efekty	Doprovod/Song: 2 inzerční efekty + 2 master efekty (148 typů)	
	Klávesové zvuky: 1 inzerční efekt + 2 master efekty (148 typů)	
	Finální mastering efekty: Limiter, Master EQ	
	Voice Processor: 5 FX, 28 z výroby, 64 User Presety	
	Kytarový procesor: 3 FX, 45 z výroby, 64 User Presety	
Zvuky / bicí sady	Z výroby: Více než 1 700 zvuků z výroby, včetně vícevrstvého Stereo Piana s damper a body rezonancí, GM/XG zvukové sady a 106 bicích sad	Z výroby: Více než 1850 zvuků z výroby, včetně vícevrstvého Stereo Piana s damper a body rezonancí, GM/XG zvukové sady a 175 bicích sad
	Uživatelské: 512 zvuků, 256 bicích sad	
	Digitální táhla: 9 stopáží, perkuse, key on/off, leakage, rotary speaker	
	DNC (Defined Nuance Control) Technology, Natural Ambience Drums	
	Plná editace zvuků/bicích sad	
	Samplování	
	128 MB komprimace (ekvivalent 256 MB lineárních dat);	
	Načítá formáty KORG, WAV, AIFF a SoundFont™	
	Ukládá formáty KORG, WAV a AIFF	
	Full Edit, Time Slice	

Vlastnosti	Pa700	Pa700 ORIENTAL
Styles	Z výroby: Více než 370 připravených stylů, volně upravitelných sad	Z výroby: Více než 520 připravených stylů, volně upravitelných sad
	Uživatelské: 1 152 pamětí, vč. User a Direct bank	
	Osm doprovodných stop, 4 Keyboard sady, 4 pady na styl; nastavení stylu (parametry zvuku a aranžéru) pro každý styl	
	Režim Guitar Mode 2, Parallel a Fixed NTT (Note Transposition Table)	
	Style/Pad Record do Step rekordéru, funkce Track Edit a Event Edit	
	Style Creator Bot (MIDI Song to Style Converter)	
Chord Sequencer	Ovládání stylů: 3x Intro, 4x Variation, 4x Fill, 3x Ending, Synchro Start/Stop, Tap Tempo/ Reset, Bass Inversion, Auto Fill, Manual Bass, Memory, umlčení doprovodu, mapování bicích, úpravy virblu a kopáku, režim STS	
	Rekordér akordového sekvenceru v režimu Style Play	
	Akordové sekvence můžete ukládat do stylu a položek SongBooku	
Knihovna Keyboard Set	Editační funkce: Delete, Copy from Style/SongBook, Import/Export from/to SMF	
	Nastavení uložení zvuku keyboardu	
	Z výroby: Více než 290 klávesových sad, volně upravitelných	Z výroby: Více než 380 klávesových sad, volně upravitelných
	Uživatelské: 864 pamětí, vč. User a Direct bank	
KAOSS FX	Speciální Keyboard sada 'My Setting'	
	Automatický MIDI FX generátor	
Song Play	Více než 65 presetů z výroby	
	Podporované formáty: MID, KAR, MP3 + Lyrics, MP3+G	
	Select, Start/Stop, Home, Rewind a Fast Forward	
	Textová, notová a akordová data lze zobrazit na displeji, nebo na externím video monitoru	
MP3 přehrávač / rekordér	Značky pro funkce Add, Delete, Edit a Loop	
	Funkce Jukebox	
	MP3 přehrávač / rekordér	
	Transpose (+6/-5 půltónů), MP3 Tempo Change (±30%)	
	Vocal Remover	
	Nahrává MP3 soubory, vč. stylů, MIDI songy, MP3 songy, klávesové zvuky, pady, mikrofon, kytaru, efekty a KAOSS efekty	

Vlastnosti	Pa700	Pa700 ORIENTAL
Sekvencer	Funkce Quick Record (Backing Sequence), Multitrack a Step Record	
	Plně vybavený sekvencer, 16 stop, až 200000 událostí, nativní formát SMF (MID)	
SongBook	Plně programovatelná hudební databáze, založená na stylech, SMF, MIDI, (MID a KAR soubory), MP3, s automatickou volbou režimu Style Play a Song Play	
	Uživatelé definovatelné Set Listy, s volitelnými položkami z ovládacího panelu	
	Možnosti filtrování a třídění	
Kompatibilita	Modely řady Pa-Series: Styly, Performance, klávesové sady, Programy/Zvuky, songy, položky SongBooku, Pady	
	Modely 'i-series': Styles	
Pady	4 přiřaditelné pady + tlačítko Stop	
	Funkce Pad Record	
Obecné ovládání	Master Volume; Fade In/Out; Keyboard-Acc/Song Balance; Ensemble; Octave Transpose; Master Transpose; Joystick; 2 programovatelné ovladače; 3 programovatelné spínače; Tempo +/-; Tempo Lock; Metronome On/Off; Dial; Search; Shift; Split; Record	
Ovládání ladění	Virtuální čtvrttónová SubScale klávesnice, 4 Scale presety	Fyzická čtvrttónová SubScale klávesnice, 4 Scale presety
Ovládání vstupů	Dampér pedál (podpora half-pedálu s volitelným pedálem DS-1H)	
	Programovatelný pedálový spínač	
Audio vstupy	Linkový (Levý/pravý): 1/4", +20dBm, 12 Ω	
	Mikrofon/kytara (Levý): 1/4", s ovládním Gain (0 — +40dB) 12 kΩ (mikrofon) / 500 kΩ (kytara)	
Audio výstupy	Levý/pravý, 1/4", +21dBm, 0.003% THD+N@+18dBm	
	Sluchátkový výstup (1/4"), 16-200 Ω (předpoklad 50 Ω)	
Ozvučení	Zesilovač: 2 x 25W	
	Reproduktory: 2 x Dual Cone reproduktory s Bass-reflexem.	
MIDI	IN, OUT standardní MIDI konektory	
	USB to MIDI přes USB port	
	8 uživatelem definovatelných MIDI nastavení	



Vlastnosti	Pa700	Pa700 ORIENTAL
USB	Typ A (HOST, pro paměť a kontrolery), Typ B (DEVICE, pro počítače a tablety)	
	2.0 Hgh-Speed zapojení (480 Mbit/s). Low-Speed (1.5 Mbit/s) a Full-Speed (12 Mbit/s) zařízení můžete připojit pouze přes High-Speed USB hub.	
Uložení	Interní paměť: 960 MB	
	USB externí disk (není přibaleno)	
	Slot pro micro SD (nutno dokoupit) na zadním panelu s plastovým krytem	
Displej	7" kapacitní barevný TouchView™ TFT displej	
Video Out	RCA konektor	
Clock (hodiny)	Interní systémové hodiny	
Spotřeba	100-240 V, 50/60 Hz, 25 W normál / < 0.3 W ve standby	
Rozměry (Š x H x V)	1030 x 378.3 x 132 mm / 40.55" x 14.89" x 5.2" (bez stojanu na noty; se stojanem na noty 355.8 mm / 14")	
Hmotnost	9,9 kg / 21,82 lbs	9,95 kg / 21,93 lbs
Příslušenství	AC napájecí kabel, stojan na noty, Quick Start	
Volitelné	EXP-2 nožní kontroler, XVP-10 Expression/Volume Pedál	
	DS-1H damper pedál (podporuje half-pedaling)	
	PS-1 nebo PS-3 pedálový spínač	

\* Specifikace a vzhled jsou předmětem změn bez předchozího upozornění.

## Další hudební zdroje

Pa700 ORIENTAL zahrnuje další zvuky, styly, klávesové sady a pady, určené pro předvedení výkonu tohoto nástroje, a jeho využití v hudbě Středního Východu. Sada Demo songů (označených příponou MG, IR nebo TR) umožňují rovnou si užít zdroje ORIENTAL.

V případě úprav Local bank, můžete obnovit originální ORIENTAL data příkazem Media > Utility > Factory Restore. S touto operací však nakládejte opatrně, abyste si nevymazali veškerá uživatelská data před instalací originálních dat. Viz Pa700 Uživatelský manuál, kde je více informací.

Přidaná data jsme získali od vážených autorů Fadi Saade a Hani Damiri z Libanonu (MG), Cüneyt Ertaç z Can Elektronik (Turkey) (TR), Sina Tahmasbpour a Amir Hefzi z SMK Iran (IR).

### DŮLEŽITÉ POZNÁMKY PRO ZÁKAZNÍKY

Tento produkt byl vyroben podle přísných specifikací a napěťových požadavků, jež odpovídají zemím, ve kterých je možné produkt použít. Pokud jste jej zakoupili přes internet, zásilkovou službou a/nebo telefonicky, musíte ověřit, zda je produkt zamýšlen pro použití ve vaší zemi, kde sídlíte.

**VAROVÁNÍ:** Použití produktu v jiné zemi, než pro kterou je zamýšlen, může být nebezpečné a může znamenat ztrátu Záruky výrobce nebo distributora.

Proto si ponechejte účtenku jako doklad o zakoupení produktu, jinak můžete přijít o záruku výrobce nebo distributora.

V případě elektromagnetické radiace může dojít k dočasnému zhoršení kvality zvuku audio signálu. Zhoršení je patrné ve vyzařovaném signálu. Zastavíte je, když odstraníte zdroj elektromagnetického rušení.

# KORG

Adresa  
KORG ITALY SpA  
Via Cagiata, 85  
60027 Osimo (AN)  
Italy

Web: [www.korg.com](http://www.korg.com)

### Poznámka k likvidaci (pouze EU)

Pokud vidíte tento symbol na produktu, v manuálu, na baterii, nebo balení, musíte jej zlikvidovat správným způsobem, aby se předešlo ohrožení lidského zdraví a poškození životního prostředí. Kontaktujte místní správu, jaké jsou podrobnosti o správné likvidaci zboží.

Jestliže navíc baterie obsahuje těžké kovy v nadměrném množství, je zobrazen také chemický symbol pod „zkříženým“ symbolem pro baterie či jejich balení.



© KORG Italy 2017.  
Veškerá práva jsou vyhrazena.